



Arqueologia Estudis i Gestió del Patrimoni.
Plaça de Can Gassol, núm. 18 08301 Mataró
info@fragments.es
tel.93.790.87.34

MEMÒRIA D'INTERVENCIÓ ARQUEOLÒGICA AGOST 2012

SANT PAU, 22-47 CODI MUHBA: 052/10

(BARCELONA, EL BARCELONÈS)

DIRECCIÓ ARQUEOLÒGICA: Adriana Vilardell Fernández; Vanessa Muñoz Rufo

DATES DE LA INTERVENCIÓ: Del 23 del VI al 2 del VIII

DATA D'ENTREGA: 9 del VIII del 2012

FITXA TÈCNICA

NOM DEL JACIMENT: Barcelona

NOM DE LA INTERVENCIÓ: Sant Pau, 22-47

CODI MUHBA: 052/10

CODI: 5842

MUNICIPI: Barcelona

COMARCA: Barcelonès

TIPUS D'INTERVENCIÓ: Preventiva

COORDENADES GEOGRÀFIQUES: UTMX 430925,4; UTMY 4581489,1
(UTM31/ETRS89)

MSNM: 6,31m

TREBALLS REALITZATS: Rebaixos relacionats amb la fonamentació del nou edifici (sabates de fonamentació i riostes) i fossat d'ascensor i muntacàrregues

RESULTATS: Ocupació baix medieval, moderna i contemporània

DATES DE LA INTERVENCIÓ: del 23 del VI al 2 del VIII de 2010

DATES DE LA RESOLUCIÓ: del 31 del VI al 31 del VIII de 2010

PROTECCIÓ DEL JACIMENT: Pla Especial de Protecció del Patrimoni Arqueològic . Districte de Ciutat Vella.

DIRECCIÓ: Adriana Vilardell Fernández / Vanessa Muñoz Rufo

DIGITALITZACIÓ PLANIMETRIA: Bertha Duran/Vanessa Muñoz Rufo

EQUIP HUMÀ: 1 peó d'obra

PROMOCIÓ: Comunidad de bienes Sant Pau 22-47

ÍNDEX

1.INTRODUCCIÓ	4
2.MOTIUS DE LA INTERVENCIÓ.....	4
3.MARC GEOGRÀFIC I GEOLÒGIC	4
4.CONTEXT HISTÒRIC I ANTECEDENTS ARQUEOLÒGICS.....	6
5.METODOLOGIA	6
6.DESCRIPCIÓ E INTERPRETACIÓ DELS TREBALLS REALITZATS .	7
7.CONCLUSIONS.....	8
8.BIBLIOGRAFIA	11
ANNEX 1. INVENTARI DE MATERIALS	12
ANNEX 2. PLANIMETRIES.....	13
ANNEX 3. LAMINES DE MATERIALS	14
ANNEX 4. FOTOGRAFIES	15
ANNEX 5. FITXES D'UE.....	21

1. INTRODUCCIÓ

El present informe recull la memòria de la intervenció arqueològica realitzada al **carrer de Sant Pau 22-47**, amb número de codi del MUHBA **052/10**, realitzada al districte de Ciutat Vella (Barcelona; Barcelonès). La intervenció arqueològica ha estat duta a terme per l'empresa **FRAGMENTS®**, sota la direcció científica de les arqueòlogues Adriana Vilardell Fernández i Vanessa Muñoz Rufo, amb el corresponent permís de la Direcció General del Patrimoni Cultural. La intervenció s'ha dut a terme entre els dies 23 de juny i 2 d'agost del 2010.

2. MOTIUS DE LA INTERVENCIÓ

Amb motiu de la reconversió de l'edifici esmentat per a ús hotelier s'ha dut a terme el control i excavació arqueològica dels rebaixos associats a la construcció d'un fossat per ascensor i muntacàrregues de 4,12m x 2,45m x 1,80m, així com els rebaixos relacionats amb la construcció de les sabates de fonamentació i els murs riosta. L'indret on s'ha dut a terme l'actuació s'inclou en una Zona d'Interès Arqueològic i d'alt valor històric, per la qual cosa s'ha realitzat una intervenció arqueològica preventiva prèviament a la realització de les obres, d'acord amb la normativa municipal i general en matèria patrimonial amb l'objectiu de controlar la realització d'aquests rebaixos, i documentar les restes aparegudes.

3. MARC GEOGRÀFIC I GEOLÒGIC

La comarca del Barcelonès, compren el territori estès entre la mar Mediterrània i la serralada Litoral, en el tram conegut com a Collserola i delimitat pels rius Llobregat i Besòs. Des del punt de vista morfològic, doncs, s'aprecien dues grans unitats, Collserola i el Pla.

A la serra de Collserola hi trobem una formació de *horts* composada per materials granítics i esquistosos, limitats al nord pel Vallès (sector central de la depressió pre-litoral), a llevant amb el turó de Roquetes (Besòs), al sud el turó de Valldaura i a l'oest pel Llobregat.

En quant al Pla, es troba obert a mar i limitat per la serralada Litoral (composta de llicorelles silurianes assentades en un basament granític) i a migjorn per la falla que segueix ran de mar des del Garraf i turó de Montjuïc fins al turó de Montgat, més enllà del Besòs.

En el miocè i pliocè, damunt del sòcol paleozoic, sedimentaren dipòsits marins del qual en són testimonis una sèrie de petits i suaus turons (dels Ollers, del Tàber, de les Falzies, de la Bota). La falla es fa visible al Pla, ja que si des de Collserola, els dipòsits baixen de manera continuada, suau i regular, al punt de contacte entre Ciutat Vella i l'Eixample, es produeix una ruptura amb la presència d'un salt o esglaó d'uns 20 m. Aquest és clarament visible en la morfologia urbana (la baixada de Jonqueres, de la

Via Laietana, els carrers d'Estruch, de les Moles i Jovellanos). Salt aquest, que fou aprofitat per la defensa de la ciutat situant-hi les muralles o a nivell econòmic, explotat amb la ubicació de diversos molins a la zona coneguda com de les Moles (actual carrer de les Moles).

De l'esglaó cap a mar ja no hi ha sòcol de llicorella ni de granit, sinó que ens trobem un mantell al·luvial format per les aportacions de les rieres, dels torrents, dels deltes dels rius veïns i del corrent litoral.

En aquest sector del Pla es formen maresmes i estanyols, però com que la costa s'ha anat avançant, molts d'aquests ja no existeixen en l'actualitat, tot i que molts d'ells han continuat vius en els topònims de la ciutat (Banyols a la marina de Provençals, la Llavinera al Portal Nou, la Llacuna, i la Llanera al Llobregat, o l'estany del Cagalell al Port).

Referent al terme municipal de Barcelona, que és el que ens ocupa en aquest cas, arriba a una extensió de 1.754.900h, i s'estén a la costa mediterrània en una plana de 5 km d'amplada, delimitada al nord oest per la serra de Collserola (que culmina a 512 msnm amb el Tibidabo) i a l'est i oest amb els sectors deltaics del Besòs i el Llobregat.

La seva funció de capital sempre ha estat afavorida per la situació geogràfica de la plana, on conflueixen els dos grans eixos de comunicació que travessen en direcció sud-nord la Catalunya central (el Llobregat, i l'eix Besòs-Congost-Ter).

Com hem esmentat abans, ens trobem davant un territori format a causa de l'acumulació de sediments provinents de les rieres, torrents i deltes dels rius propers a la ciutat així com de sediments marins (és reconegut que en els darrers segles, Barcelona ha guanyat terreny al mar).

En aquesta plana completament urbanitzada, destaquen varies zones clarament diferenciades, per una banda s'identifica el nucli antic que correspon a al primitiva ciutat romana situada al Mont Tàber (15 msnm) proper al mar. En segon lloc, tenim el morrot de Montjuïc, al sud, que s'aixeca suaument al Pla i que cau brusquement sobre el mar, fent-se inexpugnable el seu accés des d'aquesta posició, i els ravals més pròxims que s'originaren entorn a aquets nuclis.

Per altra banda, tenim tota una sèrie de nuclis poblacionals que emergits fora muralles acabaran essent absorbits per la ciutat en una de les seves dues importants crescudes (la construcció de les muralles medievals, entre els segles XIII i XIV o amb l'expansió del segle XIX, amb la creació de l'Eixample)

En el cas que ens afecta, ens hem de centrar en el barri del Raval, d'origen medieval, sempre havia aglutinat els horts de la ciutat i els centres hospitalaris i d'acollida. Tot i que la seva urbanització, sobretot al sector nord, es dona ja entorn al segle XIII, no serà fins a finals del segle XIV que quedarà inclòs dins la línia de muralla.

Durant tota l'època moderna els camps de conreu i horts queden substituïts per fàbriques d'indianes, però tot hi això continua essent un barri amb poca densitat de població, i no serà fins a finals del segle XVIII que aquesta

augmentarà, arribant a la imatge del barri que s'ha conservat fins a l'actualitat.

4. CONTEXT HISTÒRIC I ANTECEDENTS ARQUEOLÒGICS

Context històric

Ens situem al barri del Raval, concretament al Raval sud entre el carrer Sant Pau, les Drassanes i el monestir de Sant Pau del Camp.

Aquest espai, ja era ocupat en època prehistòrica, i en època romana forma part del suburbium de la ciutat, ocupat amb vil·les i una zona de necròpolis que seguia la via de sortida de Barcino en direcció al Llobregat i que ha quedat fossilitzada en el carrer de Sant Pau.

Durant l'alta edat mitjana l'espai continua essent una zona d'explotació agropecuària, amb alguna estructura de tipus religiós com el que serà el monestir de Sant Pau del Camp, i que es en aquets moments només és un cenobi¹.

Entorn al segle XIII, sorgeix més consolidat un espai, enfront al fossat de la muralla medieval, que aglutina monestirs, hospitals i cases d'hortolans i llauradors, articulats entorn a les vies que a partir de les portes de la nova muralla es dirigeixen cap al Llobregat o cap als Horts de Sant Pau.

A finals del segle XIV, tot i que la dinàmica ocupacional del sud del barri no ha canviat es decideix emmurallar aquest espai per tal de preservar d'amenaces foranies la zona de conreus que basteix la ciutat d'aliments².

Entre els segles XV-XVIII, els canvis que pateix el barri són mínims i si bé la zona compresa entre els carrers d'Hospital, Carme i les Rambles, el Raval nord, documenta un augment de poblament, la resta continua essent una zona depauperada i poc habitada, ocupada només en l'espai de les vies tradicionals com els carrers de Sant Pau o de Trencaclaus, i a la zona més propera a les Rambles. Un cadastre de 1716³ comptabilitza al carrer de Sant Pau 34 habitatges (un dels quals serà la futura finca número 22) que corresponen a 18 unitats d'edificació, situades a la zona més propera a la muralla de les Rambles.

No serà fins a mitjans del segle XVIII que el Raval sud veurà un canvi, el 1748⁴ es construeix la primera fàbrica d'indianes al carrer de Sant Pau i a

¹ Piquer, 1990

² Vinyoles, 1999

³ Piquer 1990

⁴ Piquer, 1990

partir del 1783 es documenta un augment del percentatge de fàbriques i edificis de nova construcció a la zona dels Horts de Sant Pau. En les cases ja edificades és documenta el fenomen de la compartimentació, el que dona lloc a un nou tipus de vivenda, la casa de veïns amb un augment del número de plantes fins a tres o quatre.

Així doncs és al llarg de la segona meitat del segle XVIII que s'urbanitza realment el carrer de Sant Pau i tota la zona sud del Raval fins a les Drassanes.

L'augment desmesurat de la població, d'una forma desordenada, fa que ja el 1771, s'intenti esponjar el barri, i tot i que no es duu el projecte a terme, si que s'obren alguns nous carrers com el carrer nou del Comte de l'Assalto (fi 1788, actual carrer Nou de la Rambla) o el de Sant Pacià.

Durant la segona meitat del segle XIX comencen a aparèixer en alt número fàbriques sobretot de filatures, el que comporta encara un nou augment de la població que s'articularà sobretot entre els carrers de la Riereta, Sant Pau i Hospital.

Aquesta densificació serà la que restarà fins a l'actualitat, no així les fàbriques que aniran desapareixent al llarg del segle XX. Com a remanent del passat religiós del barri, encara queden en peu alguns centres com l'Hospital de la Santa Creu (actual Biblioteca de Catalunya), la capella de Sant Llàtzer, única resta de l'Hospital de Santa Margarida o dels Mesells, o l'església de Sant Agustí Nou, més modern que la resta (1750), però que encara conserva les seves funcions religioses, per no esmentar el monestir de Sant Pau del Camp, veritable supervivent de les transformacions del barri.⁵

Antecedents arqueològics

L'activitat arqueològica al costat sud del barri del Raval ha proporcionat evidències d'ocupació prehistòrica, romana, medieval i moderna, en una distribució significativa, doncs la gran majoria de restes prehistòriques i romanes queden aglutinades en l'entorn més proper al monestir de Sant Pau del Camp, mentre que les evidències medievals i modernes es documenten sobretot a la zona més propera a les Rambles.

Tot i que queda lluny de la zona on s'ha portat a terme la present intervenció arqueològica, creiem que s'ha de fer esment a l'excavació de l'espai de la caserna de Sant Pau del Camp, un dels jaciments prehistòrics més importants de la ciutat⁶

⁵ VV.AA, 1997

⁶ Molist; Vicente; Farré. 2008

En aquesta es pogueren documentar restes d'ocupació del neolític antic cardial, entre les que es comptava 24 sepultures, estructures de combustió, estructures d'emmagatzematge i agrupacions significatives d'estructures.

També es documentaren restes del neolític antic evolucionat, associades a un ús sepulcral de l'espai.

A banda de les restes prehistòriques, es documentaren evidències d'una vil·la i una necròpolis romanes.⁷

Molt més properes a la zona que ens afecta en la present memòria, trobem l'excavació situada a la Rambla, 65-73⁸, on es documentaren estructures baix medievals corresponents a algun tipus d'edifici relacionat amb una explotació agrícola o d'horta (murs, paviments, canalitzacions, pous, sitges i estructures de combustió), així com estratigrafia d'època romana (segle II dC i posterior) i un fons de sitja d'aquesta mateixa època.

Entre el juny i el juliol del 2003, es porta a terme una excavació als entorns de l'església de Sant Agustí Nou⁹ a tocar de la finca número 22, motiu de la nostra intervenció. En aquest cas es documentaren restes de l'enderrocada ala de llevant del convent, i que comprenia el campanar, la capella de la Bona Mort i el cementiri, així com restes del pati del convent de Sant Agustí. En la mateixa memòria ens trobem referències a una intervenció anterior (Miró 1999) en la que es documentaren restes d'hàbitat medieval, així com part de la necròpolis romana associada a la via de sortida de la ciutat, amb varies inhumacions i un mausoleu datat entorn al segle II dC.

5. METODOLOGIA

L'excavació dels espais afectats per l'obra s'han dut a terme tant amb màquina excavadora (paviments contemporanis i nivells de runa) com de forma manual (nivells arqueològics), amb la supervisió de les arqueòlogues directores aportades per l'empresa d'arqueologia Fragments®.

La documentació i registre tant dels nivells arqueològics com de les estructures sorgides s'ha fet seguint el mètode plantejat per E.C.Harris i A. Carandini. Aquest consisteix en registrar objectivament els elements i estrats que s'exhumen, realitzant una numeració d'aquets en forma d'Unitats Estratigràfiques (Ues), que permeten la individualització de cada element.

Cada UE es troba registrada en una fitxa de camp (en aquest cas s'empra la dissenyada pel MUHBA) on s'indica la situació del jaciment, i les característiques de l'estrat (color, textura, consistència, materials que

⁷ Granados. 1993

⁸ Medina. 2006

⁹ Nebot. 2003

conté, cronologia aproximada, etc...), de l'estructura (tècnica constructiva, materials emprats, mides, etc...) del paviment o de l'element negatiu.

En paral·lel s'ha elaborat un registre gràfic de les estructures, elements negatius, paviments i estrats que s'han detectat al llarg de l'excavació. Aquest registre gràfic s'ha dut a terme mitjançant dibuix arqueològic, emprant per a les plantes, alçats i seccions l'escala suggerida pel MUHBA, de 1:20. A banda, s'ha portat un registre fotogràfic emprant el sistema digital a color, tant del procés d'excavació com de les unitats estratigràfiques identificades.

El material arqueològic recuperat durant el procés d'excavació ha estat rentat, siglat i inventariat als magatzems del MUHBA a la Zona Franca, on un cop tractat hi ha quedat dipositat.

Tot el material de registre fruit de la present intervenció arqueològica preventiva, s'entrega en format digital i sobre paper, identificat amb el codi d'intervenció (052/10) facilitat pel MUHBA.

6. DESCRIPCIÓ I INTERPRETACIÓ DELS TREBALLS REALITZATS

En primer lloc cal fer esment que la present intervenció arqueològica s'ha dut a terme en dues fases, una primera del 23 de juny al 7 de juliol del 2010 sota la direcció científica d'Adriana Vilardell Fernández, situada a la zona del pati, i una segona del 27 al 28 de juliol, sota la direcció científica de Vanessa Muñoz Rufo, i que implicava els rebaixos de la zona interior de la finca.

Fase 1

Els treballs arqueològics s'inicien el dia 23 de juny, quant la promotora ens dóna avís de que s'ha començat la demolició del paviment a la zona del pati de la finca objecte de la intervenció.

La superfície afectada és un rectangle de 5,80m de longitud i 4,40m d'amplada, que respon aproximadament a la superfície que ocupava una petita habitació de la finca contemporània.

En aquest espai, en el moment en que nosaltres iniciem les tasques d'excavació, ja s'ha extret el paviment de ciment (UE 100) i queda a la vista un estrat de color marró fosc, solt, amb traces de runa, material constructiu i fragments de ceràmica de reflex metàl·lic i blava catalana (UE 101), així com el coronament del que sembla un basament (UE 106).

Es continua el treball de rebaix de l'espai afectat amb l'extracció d'aquest estrat d'anivellació. L'excavació es duu a terme amb una màquina tipus

bobcat, fins que, aproximadament a uns 0,30m per sota del nivell de circulació actual es documenten una sèrie d'estrats de diversa coloració i textura. En aquest moment s'inicia la neteja i delimitació dels nivells arqueològics, quedant al descobert per una banda, un nivell de matriu argilosa, de color marró fosc, amb carbons i fragments de ceràmica de reflex metàl·lic pinzell-pinta i ceràmica comuna vidrada en verd i marró (UE 108) i de l'altra una sèrie de nivells abocats (UE 105) de textura terrosa, solta que rebleixen un negatiu (UE 102) de planta rectangular. Aquest negatiu corre paral·lel al mur UE 111, que fa de divisòria entre l'espai edificat i la zona de pati. Aquest mur es troba bastit amb pedra de mida mitjana i gran i fragments de maó disposats en filades irregulars, lligats amb morter de calç de color blanc.

A banda dels estrats, es documenta de forma més complerta el basament UE 106 i la claveguera UE 103. El basament UE 106, es una estructura de planta quadrangular d'aproximadament 1,50m de costat bastit amb pedra de mida mitjana, en alguns casos reaprofitada, fragments de maó i morter de calç blanc, construït emprant la tècnica de l'encofrat natural. Pel que fa la claveguera UE 103, es troba construïda amb maons de 0,30m x 0,15m x 0,05m disposats a trencajunt de canto a les parets i a la mescla a la coberta, lligats amb morter de calç blanc. L'estructura avança, en direcció NE-SO travessant el sector.

Es comença el buidat del negatiu UE 102, on, un cop extret el nivell UE 105, es documenta un estrat format per morter de calç ataronjat disgregat, amb fragments de pedra i teula i ceràmica blava catalana (UE 114).

Aproximadament a uns 0,40m sota el nivell de circulació, s'esgota l'estrat UE 114, i tot hi que no ens trobem al fons del retall, s'abandona l'excavació d'aquest al haver assolit la cota d'afectació de l'obra.

Durant el procés d'excavació, se'ns informa que encara queda un tram del sector per obrir, pel que es decideix tornar a introduir la màquina excavadora, que farà el rebaix fins a cota dels estrats documentats amb anterioritat.

Un cop finalitzades les tasques d'excavació amb màquina, es reprèn el rebaix manual dels estrats. Es comença doncs, un cop documentat el negatiu UE 102, a rebaixar el nivell argilós UE 108 on es troba retallat aquest. L'estrat UE 108 conserva una potència d'entre 0,20 i 0,30m, sota de la qual es documenta un segon nivell, la UE 128, de matriu terrosa i color marró clar ataronjat i traces de morter taronja, així com fragments de pisa blanc-blava de Barcelona i València. Aquest estrat presenta una potència d'aproximadament 0,30m, i és on s'assenten les estructures de la claveguera UE 103 i del basament UE 106.

Durant el procés d'excavació es documenta de forma parcial (doncs es troba just al límit est de l'excavació) un negatiu (UE 127) de planta rectangular, de 1,70m de longitud, 0,90m d'amplada i 0,20m de fondària, reblert amb gran quantitat de material constructiu (pedra de mida petita, fragments de

maó i teula) i ceràmica reflex metàl·lic, ceràmica comuna vidrada i pisa blanc-blava medieval (UE 126).

Sota la UE 128, es documenta un estrat d'argiles vermelles, compactes (UE 125). En aquest estrat, a uns 0,60m sota el nivell de circulació actual, es documenten tres negatius, un de mida petita (UE 131) de 0,40m x 0,20m x 0,20m amb una orientació N-S i dos de mida més gran, la UE 129 de 0,95m x 0,50m x 0,19m amb una orientació NE-SO i la UE 133, vista de forma parcial doncs queda afectada pel negatiu UE 102 i la claveguera UE 103. Aquest negatiu faria 1,60m x 0,50m i 0,20m i tindria una orientació teòrica NO-SE.

Amb l'excavació d'aquets negatius es poden observar millor les característiques constructives dels basaments Ues 109 i 121, així com del mur UE 112 i de l'envà 110. En el cas del basament UE 109, veiem que es tracta d'una estructura de planta rectangular, de 1,20m x 0,60 i 1,10m de fondària, elaborat amb maó fragmentat i morter de calç beix, emprant la tècnica de l'encofrat natural, manté una orientació NO-SE. El basament UE 121, presenta les mateixes característiques constructives i volumètriques que la UE 109, amb la diferència que aquest darrer conservava en la seva part més alta una llosa de pedra de 1,10m x 0,60m x 0,20m.

En el cas del mur UE 112, al poder observar l'alçat, s'han pogut identificar tres fases constructives, una primera (UE 112) bastida amb pedra de mida mitjana i gran i fragments de maó disposats en filades irregulars i lligats amb morter de calç ataronjat. Una segona (UE 135) bastida en verdugada, lligada amb morter de calç beix, i una darrera (UE 136) elaborada amb pedruscall i morter de calç blanc, emprant la tècnica de l'encofrat natural

En darrer lloc, es documenta l'envà UE 110, bastit amb maó de 0,30m x 0,15m x 0,05m disposats a trencajunt de pla i lligats amb morter de calç blanc.

Un cop assolida la cota d'afectació de l'obra, es dona per acabada l'excavació d'aquesta zona del pati. En aquest moment es comença la demolició de forma mecànica del pilar UE 106, així com del mur de maons UE 110, els basaments UEs 109 i 121, les clavegueres Ues 103 i 117 i l'arqueta UE 115, per tal d'alliberar totalment l'espai afectat per l'obra. La demolició de les estructures ha estat total, a excepció de la claveguera UE 103, que només ha estat desmuntada en el tram afectat pel rebaix de l'obra.

La demolició dels basaments Ues 109 i 121, així com de l'envà UE 110 queda justificada davant la necessitat d'excavar, al costat SO de l'espai afectat, una riosta de 0,60m d'ample i 1,90m de fondària.

Fase 2

Durant la segona fase es va procedir al control i documentació de l'obertura de diverses cales relacionades amb la refonamentació de l'edifici. Es van practicar un total de cinc sabates al voltant dels micropilots ja efectuats al subsòl, totes elles a l'interior de l'edifici actual.

Sabata 1: situada a la banda N-O, mesurava 0,75 per 0,75 metres, amb una profunditat de 0,7 metres. Es va documentar un nivell de rebliment format principalment per runa (UE 200), que comptava amb una potència de 0,65 metres, i que cobria un paviment format per rajoles de 0,3 per 0,3 metres (UE 201) (Foto 13), amb una preparació de sorra de platja (UE 202).

Sabata 2: situada a la banda N-E, a prop del pati posterior de la finca, mesurava 0,7 per 0,7 metres, amb una profunditat de 0,7 metres. I la cala 1, es va documentar un nivell de 0,65 metres de profunditat màxima format per runa (UE 200). A sota d'aquest nivell es va documentar un graó (UE 203), adossat a la paret que limita la finca per la banda N-E, i per tant, orientat de N-O a S-E. El graó estava bastit per totxos de 0,15 per 0,30 per 0,05 metres units amb morter de calç blanca, i mesurava 0,45 metres d'amplada i 0,25 metres d'alçada (Foto 14). La funció d'aquest element constructiu ens és desconeguda. Adossat a aquest element es va verificar l'existència d'un paviment de rajoles de 0,3 per 0,3 metres (UE 201) amb una preparació de sorra de platja (UE 202).

Sabata 3: situada a la banda N-O, centrada respecte a l'espai de l'edifici, mesurava 1,2 per 1,5 metres, amb una profunditat de 0,7 metres. Es va documentar un rebliment format per runa de 0,7 metres (UE 200), que cobria un mur (UE 204) bastit amb totxo de 0,15 per 0,30 per 0,04 metres units amb morter de calç blanca, enlluït per les dues cares amb morter de calç (Foto 15). Conservava uns 0,44 metres de potència i mesurava 0,14 metres d'amplada. Estava orientat de N-O a S-E i coincidia amb un dels pilars de la finca actual. Aquesta estructura estava recolzada a sobre d'un paviment format per rajoles de 0,3 per 0,3 metres (UE 201) que no es va arribar a desmuntar.

Sabata 4: situada a la banda N-E, a tocar de la paret que delimita la finca, mesurava 0,7 per 0,7 metres, amb una profunditat de 0,7 metres. A sota d'un rebliment de runa (UE 200) de 0,46 metres de potència es va localitzar una claveguera en desús (UE 205). Les parets d'aquesta canalització estaven bastides amb rajola de 0,13 per 0,13 per 0,01 metres i totxo de 0,15 per 0,30 per 0,05 metres, tot unit amb morter de calç rosada. La solera de la claveguera, de 0,3 metres d'amplada, era en realitat un paviment anterior situat a un nivell inferior, format per rajoles de 0,25 per 0,25 (UE 206) (Foto 16).

Sabata 5: situada a la banda N-E, a tocar de la paret que delimita la finca, mesurava 0,7 per 0,7 metres, amb una profunditat de 0,7 metres. Es va documentar un únic rebliment format en la seva totalitat per runa (UE 200) (Foto 17).

Les altres dues sabates que s'havien de controlar a la banda N-E, a prop de la façana, es van deixar sense efecte, al localitzar-se en una zona molt remoguda on es va comprovar que el substrat estava format en la seva totalitat per runa (Foto 18). En aquest sentit es van efectuar també una rasa de serveis i una riostra entre les sabates 1, 2 i 3, que no van arribar a baixar per sota del nivell de rebliment UE 200, pel que no es van afectar nivells arqueològics.

Finalment s'hauria d'haver fet un control del rebaix del fossat de l'ascensor, però aquest va ser efectuat amb anterioritat a la nostra arribada. Tot i així es va poder comprovar que fins a la cota d'afectació el subsòl estava format per un rebliment de runa (Foto 19).

7. CONCLUSIONS

L'excavació de part del subsòl de la finca afectada ens ha permès documentar una sèrie de nivells arqueològics i estructures, situades en el seu conjunt en l'espai del pati, i que es poden ubicar cronològicament entre la baixa edat mitjana (segles XIV / XV) i l'època contemporània (segles XIX i XX).

Aquesta forquilla cronològica és l'habitual en aquest espai de la ciutat doncs, tant l'ocupació prehistòrica com romana es situen en la zona més pròxima a Sant Pau del Camp.

En aquest cas hem d'entendre les restes dins de l'evolució de la zona més propera a la primera línia defensiva medieval de la ciutat. La parcel·la es trobaria situada en una zona de camps, i no seria fins a època moderna que s'hi edificaria, deixant l'espai del pati lliure, fins al segle XIX.

Fases

1 : Segles XIV / XV

Durant aquets segles l'espai que serà la parcel·la número 22 del carrer de Sant Pau, és possiblement encara una zona destinada a l'explotació agropecuària.

La dinàmica estratigràfica ens permet registrar dos moments d'actuació, essent el primer l'identificat en l'estrat d'argiles vermelles UE 125, on es documentaven els negatius Ues 129, 131 i 133. Malauradament les seves característiques (morfologia i orientació desigual) no ens han permès resoldre la seva funció, tot i que segurament es trobaria vinculada a les esmentades activitats agrícoles.

El segon moment d'activitat d'aquesta fase, queda documentat en l'amortització dels negatius i l'anivellació de l'espai amb l'estrat UE 128. Aquest nivell presentava traces de morter disgregat ataronjat, aquest fet

podria relacionar l'estrat d'anivellació amb alguna fase d'edificació de la mateixa parcel·la o alguna de propera. Cal recordar que entorn a aquets segles, el carrer de Sant Pau ja comença a ocupar-se, tant en el tram propera al pla de la Boqueria com a la zona de Sant Pau del Camp. Malauradament no s'han documentat evidències estructurals d'aquesta possible edificació.

2 : Fi del segle XVI / segle XVII

En aquest moment es documenten les primeres restes estructurals de la parcel·la, el que indica l'edificació de la mateixa, així com alguns rebaixos associats a obres de reforma.

En aquest cas, les evidències arqueològiques, tornen a estar en consonància amb la dinàmica evolutiva del Raval sud, doncs és entre finals de l'edat mitjana i l'edat moderna que es comença a urbanitzar de forma més continuada.

Dins d'aquesta fase trobem en un primer moment la construcció dels murs perimetrals, dels que ens en resta l'evidència en la UE 135, límit NO de la finca.

Possiblement dins d'aquets primer moment es pot incloure també la construcció del negatiu UE 127. Sembla que hauria servit, en el darrer moment, per a colgar restes d'alguna estructura (es documenta runa, pedra petita, maó i teula fragmentada) així com brossa (estris de ceràmica fragmentats, fauna,).

Ahora es duria a terme la construcció de la claveguera UE 117.

En un segon moment s'anivella un altre cop la zona del pati, amb un estrat argilós fosc (UE 108).

El darrer moment d'activitat d'aquesta fase, el tercer, queda registrat en l'excavació del negatiu UE 102. Aquest, transcorre en direcció NO-SE, travessant en forma transversal l'espai del pati. Les seves dimensions ((6,00)m x 1,50m x (0,70)m) parcials doncs no s'ha pogut documentar en tota la seva extensió, ens fan creure que es podria tractar d'un negatiu associat al sanejament de l'espai domèstic, més que a la construcció d'alguna nova estructura.

L'estrats que l'amortitza (UE 101) contenia restes de morter de calç taronja disgregat, fragments de teula i maó i pedra de mida petita, fet que ens fa pensar en l'hipòtesis esmentada.

3 : Segles XVIII / XX

Entre finals del segle XVIII i inicis del XX, com ja hem esmentat, es dona un augment considerable del poblament del barri del Raval, el que comporta l'edificació de noves estructures domèstiques i la reestructuració de les

existents, amb la construcció de noves plantes i la partició de les ja existents.

La finca número 22, no n'és una excepció¹⁰ i queda reflectit en el registre arqueològic.

Dins d'aquesta fase s'aglutinen la majoria d'estructures documentades, malauradament aquestes són, en la seva majoria basaments dels que s'ha perdut el seu reflex en la finca.

Per dinàmica estratigràfica, es poden documentar varis moments d'actuació.

En primer lloc es portaria a terme el recreixement o reparació del mur de partició de finques UE 135, amb un nou tram (UE 112) bastit amb pedra i morter de calç ataronjat.

En un segon moment, tot i que no es pot esclarir l'ordre cronològic, es portaria a terme la construcció del basament UE 106, centrat respecte a l'espai actual del pati, hauria d'haver sustentat alguna estructura de gran envergadura i que no s'ha conservat.

Aquesta estructura quedaria anul·lada en el moment en que es construïren els pilars Ues 109 i 121. Ambdós de planta quadrangular i una fondària considerable (1,20m aproximadament) eren disposats en línia transversal al pati. En aquest cas, suposem que també haurien sustentat alguna estructura que no conserva cap resta a la finca actual.

Possiblement en aquest segon moment d'actuació s'hauria de situar la construcció de la claveguera UE 103, que de més envergadura, i amb una orientació NE-SO anul·laria la claveguera moderna UE 117, construïda a la fase anterior.

En un darrer moment, el tercer, es construiria el mur UE 111, que suposa el límit SO de l'espai edificat.

Entre finals del segle XVIII i el segle XIX, es duu a terme un terraplenament de l'espai del pati, documentat en l'estrat d'amortització UE 101, que cobreix els basaments Ues 106, 109 i 121, aquest estrat també cobreix la claveguera UE 103, pel que seria plausible pensar que a cavall d'aquets dos segles hi ha una activitat intensa de reforma de la planta de l'edifici, (reparació i reconstrucció de les mitgeres, demolició de les estructures de l'actual zona del pati) i una renovació de la xarxa de clavegueram.

Ja al segle XX, es construeix una petita habitació encaixada al costat N del pati, delimitada pels murs Ues 111 i 112, així com per l'envà 110, que en alguns punts es recolza ens els antics basaments Ues 109 i 121.

Aquesta habitació s'anivella i es pavimenta amb una capa de formigó (UE 100). Cal esmentar que la seva construcció obliga a fer un nou accés entre l'espai del pati i el de l'edifici, el que comporta la demolició parcial del mur UE 111

¹⁰ La documentació conservada a l'Arxiu Administratiu fa referència a la construcció d'una quarta planta entre 1875 i 1876. (Ayuntamiento Constitucional de Barcelona; Comisión 4ª; Número 525-E)

Dins d'aquesta cronologia es podrien ubicar també tant la construcció del mur UE 136, que podria respondre a les parets d'un soterrani de la finca veïna i que quedaria sota la línia dels murs Ues 135 i 112, com la de l'arqueta de serveis UE 115, en funcionament fins al moment de l'obra de reforma de la finca.

Les cales efectuades a l'interior de la finca han donat totes un resultat similar, documentant-se una primera fase amb el paviment entre 0,65 i 0,7 metres per sota del nivell actual (UE 201), amb algunes estructures relacionades amb la divisió i ús del mateix, com un mur divisor (UE 204) o el graó UE 203. Posteriorment s'efectuen algunes reformes de paviment (UE 206) i el bastiment d'un nou sistema de clavegueram (UE 205) així com l'enderroc dels murs divisoris i el rebliment en extensió de la finca per tal d'anivellar i pujar el nivell de circulació.

8. BIBLIOGRAFIA

- Granados,O; (1993) : "El jaciment prehistòric de Sant Pau del Camp"
Ed. Servei d'Arqueologia de la Ciutat. Ajuntament de Barcelona. Barcelona.
- Medina, E; (2006) : Rambla, 65-73 a *QUARHIS*. Època II, núm. 2, pàg. 168.
Ed. Museu d'Història de la Ciutat de Barcelona. Institut de Cultura.
Ajuntament de Barcelona. Barcelona.
- Molist, M; Vicente,O; Farré, R; (2008) : El jaciment de la caserna de Sant Pau del Camp : aproximació a la caracterització d'un assentament del neolític antic a *QUARHIS*. Època II, núm.4, pàg.14-24. Ed. Museu d'Història de la Ciutat de Barcelona. Institut de Cultura. Ajuntament de Barcelona. Barcelona.
- Nebot,N; (2003) : "Memòria de la intervenció arqueològica al c/ de l'Arc de Sant Agustí 2-10 i plaça de Sant Agustí (Barcelona-Barcelonès). 107/03. Memòria inèdita dipositada a l'Àrea de Coneixement i Recerca de la Generalitat de Catalunya.
- Piquer,E; (1990) : "Estudi historico-documental de la zona del Raval propera al monestir de Sant Pau del Camp". Estudi inèdit dipositat a l'Àrea de Coneixement i Recerca de la Generalitat de Catalunya.
- Vinyoles,T; (1999) : Ús social de l'espai a la Barcelona gòtica a *La Barcelona Gòtica*, pàg. 57-98; Ed. Museu d'Història de la Ciutat. Institut de Cultura. Ajuntament de Barcelona. Barcelona.
- VV.AA.; (1997): "El Raval, el barri del nom vell i nou" a, *Els barris de Barcelona*, vol.I Ciutat Vella. L'Eixample, Ed. Enciclopèdia Catalana, Barcelona

ANNEX 1. INVENTARI DE MATERIALS

108			2	1	14003	VO	PDA		TO	AO		VI	VI	XV/XVI/XVII/XVIII	vidrat marró				
108				1	14003	VO	PDA		TO	AO		VI	VI	XVI/ XVII/XVIII	vidrat marró amb dues perforacions a la vora, per penjar				
108				1	14003	VO	PDA		TO	AO		VI	VI	1721-1810	possible terraglia nera d'Albisola				
108				1	14003	BR	GER		TO	AO		VI		XV/XVI/XVII/XVIII	vidrat verd				
108				1	14003	AG	TAP		MA	AO		VI	VI	XV/XVI/XVII/XVIII	vidrat marró				
108				3	14003	VO	GIB		TO	AO		VI	VI	XV/XVI/XVII/XVIII	vidrat marró				
108				5	14003	NA	POA		MA	AO		VI	VI	XV/XVI/XVII/XVIII	vidrat verd (dos fragments de la mateixa peça)				
108				1	14003	NA	GER		MA	AO		VI	VI	XV/XVI/XVII/XVIII	vidrat marró				
108				1	14003	VO	POA		TO	AO		VI	VI	XV/XVI/XVII/XVIII	vidrat verd				
108				1	14003	VO	POA		TO	AO		VI		XV/XVI/XVII/XVIII	vidrat verd				
108				1	14003	VO	OLL		TO	AO		VI	VI	XVI/ XVII/XVIII	vidrat verd				
108				1	14003	VO	MOR		TO	AO		VI	VI	XV/XVI/XVII/XVIII	vidrat verd				
108				1	14003	SD	ESF		MA	AO		VI	VI	XV/XVI/XVII/XVIII	vidrat marró				
108				2	14003	BR	GER		TO	AO		VI	VI	XV/XVI/XVII/XVIII	vidrat marró				
108				4	14003	VO	OLL		TO	AO		VI	VI	XVI/XVIII	vidrat marró				
108				1	14003	VO	PDA		TO	AO		VI		XVI/ XVII/XVIII	vidrat verd				
108				14	14003	SF	GIB		TO	AO			VI	XV/XVI/XVII/XVIII	vidrat verd				
108				1	14003	VO	GER		TO	AO		VI	VI	XV/XVI/XVII/XVIII	vidrat verd				
108				1	14003	VO	GER		TO	AO		VI	VI	XV/XVI/XVII/XVIII	vidrat marró				
108				1	14003	AN	GER		TO	AO		VI	VI	XV/XVI/XVII/XVIII	vidrat marró				
108				2	14003	SF	FOB		TO	AO		VI	VI	XV/XVI/XVII/XVIII	vidrat marró				
108				4	14003	SF	FIN		TO	AO		VI	VI	XV/XVI/XVII/XVIII	vidrat verd clar a l'interior i verd fosc a l'exterior				
108				1	14003	SF	FTA		TO	AO		VI	VI	XVI/ XVII/XVIII	de la bisbal				
108				2	14003	VO	POA		TO	AO		VI		XV/XVI/XVII/XVIII	vidrat verd				
108				3	14003	VO	FOB		TO	AO		VI	VI	XV/XVI/XVII/XVIII	vidrat marró				
108				2	14003	NA	GET		MA	AO		VI	VI	XV/XVI/XVII/XVIII	vidrat marró. Dos fragments de la mateixa peça				
108				1	14003	FO	FIN		TO	AO			VI	XV/XVI/XVII/XVIII	vidrat marró				
108				1	14003	SF	FOB		TO	AO		VI		XV/XVI/XVII/XVIII	vidrat verd clar, engalba beix a l'exterior				
108				1	14003	SF	FTA		TO	AO		VI	VI	XV/XVI/XVII/XVIII	vidrat verd				
108				1	14003	SF	FIN		TO	AO		VI		XVI/ XVII/XVIII	vidrat marró				
108				1	14003	SF	FOB		TO	AO	PI	VI		XV/XVI/XVII/XVIII	vidrat verd clar amb dibuix verd fosc sense determinar				
108				1	14003	SF	FIN		TO	AO	IN	VI	VI	XV/XVI/XVII/XVIII	vidrat verd, decoració incisa en ondes				
108				1	14003	VO	TAP		TO	AO		VI	VI	XV/XVI/XVII/XVIII					
108				11	14003	VO	PDA		TO	AO		VI	VI	XV/XVI/XVII/XVIII	vidrat marró				
108				2	14005	SF	FIN		TO	AO				XV/XVI/XVII/XVIII					
108				1	14005	SF	FIN		TO	AO			VI	XV/XVI/XVII/XVIII	vidrat verd				
108				1	14005	VO	GER		TO	AO				XV/XVI/XVII/XVIII					
108				5	14005	SF	OLL		TO	GR				XV/XVI/XVII/XVIII					
108				1	14005	SF	FOG		TO	AO				XV/XVI/XVII/XVIII	possible boca de fogó				
108				3	14005	FO	FOG		TO	GR				XV/XVI/XVII/XVIII					
108				2	14005	FO	FIN		TO	GR				XV/XVI/XVII/XVIII					
108				1	14005	VO	FOG		TO	GR				XV/XVI/XVII/XVIII					
108				1	14005	CR	FTA		TO	AO			VI	XV/XVI/XVII/XVIII	vidrat verd				
108				1	14005	VO	OLL		TO	GR				XV/XVI/XVII/XVIII					
108				6	14100	SF	FOB		TO	AR		VI	VI	XV/XVI/XVII/XVIII					
108				1	14100	PE	FIN		TO	AR			VI	XV/XVI/XVII/XVIII					
108				2	14100	VO	PDA		TO	AR		VI	VI	XV/XVI/XVII/XVIII					
108				4	14100	FO	ESC		TO	AR		VI	VI	XV/XVI/XVII/XVIII					
108				1	14100	PE	ESC		TO	AR		VI		XV/XVI/XVII/XVIII					
108				2	14100	VO	PAT		TO	AR		VI	VI	XV/XVI/XVII/XVIII					
108				2	14100	VO	ESC		TO	AR		VI	VI	XV/XVI/XVII/XVIII					
108				1	14102	VO	ESC		TO	AR		VI	VI	XV					
108				3	14102	SF	PAT		TO	AR		VI	VI	XV					

108				2	14102	VO	PAT		TO	AR	PI		VI	VI	XV				
108				2	14102	SF	ESC		TO	AR	PI		VI	VI	XV				
108				3	14102	SF	PAT		TO	AR	PI		VI	VI	XV				
108				1	14102	PE	ESC		TO	AR			VI	VI	XV				
108				1	14102	FO	ESC		TO	AR	PI		VI	VI	XV				
108				2	14102	PE	PAT		TO	AR	PI		VI	VI	XV				
108				1	14103	OR	ESC		MA	AR	PI		VI	VI	XVI/ XVII				
108				1	14103	FO	ESC		TO	AR	PI		VI	VI	XVI/ XVII				
108				1	14103	FO	PAT		TO	AR	PI		VI	VI	XVI/ XVII				
108				1	14103	FO	FRU		TO	AR	PI		VI	VI	XVI/ XVII				
108				1	14103	FO	PAT		TO	AR	PI		VI	VI	XVI/ XVII				
108				1	14108	FO	ESC		TO	AR	PI		VI	VI	XIX				
108				2	14114	FO	PAT		TO	AR	PI		VI	VI	XVII				
108				1	14120	VO	PAT		TO	AR	PI		VI	VI	XVII				
108				1	14128	FO	ESC		TO	AR	PI		VI	VI	XIV / XV			creu inserida en cercle	
108				4	14200	OR	ESC		TO	AR	PI		VI	VI	XVI/ XVII				
108				5	14200	SF	ESC		TO	AR	PI		VI	VI	XVI/ XVII			2 fragments de la mateixa peça, decoració en retícula, altres decoracions	
108				3	14200	FO	ESC		TO	AR	PI		VI	VI	XVI/ XVII				
108				1	14200	FO	PAT		TO	AR	PI		VI	VI	XVI/ XVII				
108				1	14208	OR	ESC		TO	AR	PI		VI	VI	2 ^a ½ XVI / 2 ^a ½ XVII				
108				3	14208	FO	ESC		TO	AR	PI		VI	VI	2 ^a ½ XVI / 2 ^a ½ XVII				
108				5	14208	SF	ESC		TO	AR	PI		VI	VI	2 ^a ½ XVI / 2 ^a ½ XVII			Creu de malta sobre fons picat	
108				1	14208	FO	PAT		TO	AR	PI		VI	VI	2 ^a ½ XVI / 2 ^a ½ XVII				
108				2	14208	VO	PAT		TO	AR	PI		VI	VI	2 ^a ½ XVI / 2 ^a ½ XVII				
108				1	15000	PS	SD		MO	AR	PI		VI	VI	XVI/XVII			possible fragment de tinter	
108				1	60051													fragment de taba	
108				1	60051													costella	
108				3	60051													molars	
108				5	60051													metàpodes	
108				9	60051													fragments determinables	
114				1	14002	VO	TEN		TO	AO					XV/XVI/XVII/XVIII				
114				2	14002	SF	FTA		TO	AO					XV/XVI/XVII/XVIII				
114				1	14003	SF	FIN		TO	AO			VI	VI	XV/XVI/XVII/XVIII			vidrat marró	
114				1	14003	BR	POA		MA	AO			VI		XV/XVI/XVII/XVIII			vidrat verd fosc	
114				1	14003	SF	POA		TO	AO			VI		XV/XVI/XVII/XVIII			vidrat verd clar	
114				1	14003	BR	CAT		MA	AO			VI		XV/XVI/XVII/XVIII			vidrat verd fosc	
114				6	14003	SF	OLL		TO	AO			VI		XV/XVI/XVII/XVIII			vidrat marró	
114				1	14003	AN	CAT		MA	AO			VI		XV/XVI/XVII/XVIII			vidrat verd fosc	
114				1	14003	NA	OLL		MA	AO			VI		XV/XVI/XVII/XVIII			vidrat marró	
114				1	14003	VO	PAT		TO	AO			VI	VI	XV/XVI/XVII/XVIII			vidrat marró	
114				1	14003	VO	GIB		TO	AO			VI	VI	XV/XVI/XVII/XVIII			vidrat marró	
114				2	14003	SF	OLL		TO	AO			VI		XV/XVI/XVII/XVIII			vidrat verd fosc	
114				2	14003	SF	GIB		TO	AO			VI		XV/XVI/XVII/XVIII			vidrat verd	
114				1	14005	VO	OLL		TO	GO					XV/XVI/XVII/XVIII				
114				1	14100	FO	ESC		TO	AO			VI	VI	XV/XVI/XVII/XVIII				
114				1	14103	FO	ESC		TO	AO	PI		VI	VI	XVI/XVII				
114				1	14103	FO	ESC		TO	AO	PI		VI	VI	XVII			decoració amb mitjos punts. Telese Compte pàg. 111	
114				1	14103	SF	FOB		TO	AO	PI		VI	VI	XVII			decoració amb motiu de roda de carreta. Telese Compte pàg. 88	
114				2	14119	VO	PAT		TO	AO	PI		VI	VI	XVII				
114				1	14120	VO	PAT		TO	AO	PI		VI	VI	XVII				
114				1	14252	FO	ESC		TO	AO					XIV/XV				
114				1	14300	VO	PDA		TO	AO			VI	VI	XVII			possible imitació pisa italiana	
114				1	60051													fragment determinable	

126				1	14003	NA	GER		TO	AO		VI	VI	XV/XVI/XVII/XVIII	vidrat marró					
126				1	14003	VO	PDA		TO	AO		VI	VI	XV/XVI/XVII/XVIII	vidrat marró.					
126				3	14005	VO	OLL		TO	AR				XV/XVI/XVII/XVIII						
126				1	14005	FO	FOG		TO	GR				XV/XVI/XVII/XVIII						
126				5	14005	SD	FTA		TO	AR				XV/XVI/XVII/XVIII						
126				2	14005	FO	FOG		TO	GR				XV/XVI/XVII/XVIII	dos fragments de la mateixa peça					
126				2	14102	PE	FOB		TO	AO	PI		VI	XV						
126				3	14102	SF	PAT		TO	AO	PI		VI	XV	tres fragments de la mateixa peça					
126				1	14102	PS	SLR		TO	AO			VI	XIV/XV						
126				2	14102	SD	FTA		TO	AO		VI		XIV/XV						
126				1	14102	FO	PAT		TO	AO	PI		VI	XV						
126				1	14102	VO	FOB		TO	AO		VI	VI	XIV/XV						
126				4	14102	VO	ESC		TO	AO	PI		VI	XV	quatre fragments de la mateixa peça					
126				5	14102	SF	FOB		TO	AO	PI		VI	XV						
126				4	14102	FO	PAT		TO	AO	PI		VI	XV	tres fragments de la mateixa peça					
126				1	14102	VO	ESC		TO	AO	PI		VI	XV						
126				5	14102	VO	PAT		TO	AO	PI		VI	XV	cinc fragments de la mateixa peça					
126				1	14102	FO	PAT		TO	AO	PI	VI	VI	XV/XVI	pintada amb pinzell pinta					
126				1	14128	FO	ESC		TO	AO	PI	VI	VI	XV						
126				1	14128	VO	ESC		TO	AO	PI	VI	VI	XV						
126				2	14200	FO	ESC		TO	AO	PI	VI	VI	XVI/ XVII	Un d'ells amb molta concreció					
126				1	14200	OR	ESC		TO	AO	PI	VI	VI	XVI/ XVII						
126			1	1	14208	PS	ESC		TO	AO	PI	VI	VI	2ª ½ XVI / 2ª ½ XVII						
126				1	14208	PE	ESC		TO	AO	PI	VI	VI	2ª ½ XVI / 2ª ½ XVII						
126				1	14208	SD	FOB		TO	AO	PI	VI	VI	2ª ½ XVI / 2ª ½ XVII						
126				1	14100	OR	ESC		TO	AO		VI	VI	XIV / XV						
126				1	14100	CR	GER		TO	AO		VI	VI	XIV / XV						
126				1	14100	VO	PAT		TO	AO		VI	VI	XIV/XV						
126				5	14100	SD	FOB		TO	AO		VI	VI	XIV/XV						
126				1	50030				MO	AO		PI		VI	XVI	fragment				
126				1	60051											falange				
126				3	60051											fragments determinables				
128				2	14002	SF	OLL		TO	GO				XV/XVI/XVII/XVIII						
128				3	14002	SF	OLL		TO	AO				XV/XVI/XVII/XVIII						
128				1	14002	NA	GER		MA	AO				XV/XVI/XVII/XVIII	nansa de cinta					
128				2	14002	NA	GER		MA	AO				XV/XVI/XVII/XVIII						
128				1	14002	FO	OLL		TO	AO				XV/XVI/XVII/XVIII						
128				1	14002	PE	GER		TO	AO				XV/XVI/XVII/XVIII						
128				13	14002	SF	FIN		TO	AO				XV/XVI/XVII/XVIII						
128				2	14002	BR	POA		MA	AO				XV/XVI/XVII/XVIII						
128				1	14003	SF	FIN		TO	AO		VI		XV/XVI/XVII/XVIII	vidrat marró					
128				1	14003	NA	OLL		MA	AO		VI	VI	XV/XVI/XVII/XVIII	vidrat marró					
128				3	14003	SF	OLL		TO	AO			VI	XV/XVI/XVII/XVIII	vidrat marró, exterior fumat					
128				1	14003	FO	FOB		TO	AO			VI	XV/XVI/XVII/XVIII	vidrat verd clar					
128				1	14003	NA	GER		MA	AO		VI	VI	XV/XVI/XVII/XVIII	vidrat marró					
128				3	14003	SF	GIB		TO	AO		VI	VI	XV/XVI/XVII/XVIII	vidrat verd clar a interior i verd fosc a exterior					
128				1	14003	NA	POA		MA	AO		VI	VI	XV/XVI/XVII/XVIII	vidrat verd fosc					
128				1	14003	NA	GER		MA	AO		VI	VI	XV/XVI/XVII/XVIII	vidrat verd fosc					
128				7	14003	SF	GIB		TO	AO		VI		XV/XVI/XVII/XVIII	vidrat verd clar					
128				9	14003	SF	OLL		TO	AO			VI	XV/XVI/XVII/XVIII	vidrat marró					
128				1	14003	SF	FIN		TO	AO			VI	XV/XVI/XVII/XVIII	vidrat verd					
128				7	14003	SF	FTA		TO	AO			VI	XV/XVI/XVII/XVIII	vidrat verd fosc					
128				3	14003	SF	FTA		TO	AO			VI	VI	XV/XVI/XVII/XVIII	vidrat verd				

128				1	14003	BR	POA		MA	AO		VI		XV/XVI/XVII/XVIII	vidrat verd fosc				
128				4	14003	VO	POA		TO	AR		VI		XV/XVI/XVII/XVIII	vidrat verd				
128				1	14003	VO	PAT		TO	AR		VI	VI	XV/XVI/XVII/XVIII					
128				1	14003	VO	MOR		TO	AR		VI	VI	XV/XVI/XVII/XVIII	vidrat verd				
128				1	14003	VO	MOR		TO	AR		VI	VI	XV/XVI/XVII/XVIII	vidrat verd fosc exterior i melat a l'interior				
128				5	14003	VO	GIB		TO	AR		VI	VI	XV/XVI/XVII/XVIII	vidrat verd				
128				1	14003	VO	TAP		TO	AR		VI	VI	XV/XVI/XVII/XVIII	vidrat marró				
128				1	14003	PE	MOR		TO	AO		VI		XV/XVI/XVII/XVIII	vidrat verd clar				
128				3	14003	VO	OLL		TO	GR		VI		XV/XVI/XVII/XVIII	vidrat marró				
128				4	14003	VO	OLL		TO	AR		VI		XVII / XVII	vidrat marró				
128				2	14003	VO	CASS		TO	GR		VI	VI	XV/XVI/XVII/XVIII	vidrat marró				
128				1	14005	VO	FOG		TO	GR				XV/XVI/XVII/XVIII					
128				1	14005	AN	GER		TO	AR				XV/XVI/XVII/XVIII					
128				1	14005	VO	FIN		TO	AR				XV/XVI/XVII/XVIII					
128				1	14005	SF	FOB		TO	GR				XV/XVI/XVII/XVIII					
128				2	14005	SF	FOB		TO	AR				XV/XVI/XVII/XVIII					
128				2	14006	SF	OLL		TO	GR		VI		XV/XVI/XVII/XVIII					
128				1	14100	VO	FIN		TO	AO		VI		XIII / XIV					
128				4	14100	VO	ESC		TO	AO		VI		XIII / XIV					
128				3	14100	VO	PAT		TO	AO		VI		XIII / XIV					
128				2	14100	FO	ESC		TO	AO		VI		XIII / XIV					
128			3	1	14100	PS	PDA		TO	AO		VI	VI	XIII / XIV					
128				2	14100	SF	ESC		TO	AO		VI	VI	XIII / XV					
128				1	14100	VO	GET		TO	AO		VI		XIII / XIV					
128				3	14100	SF	ESC		TO	AO		VI		XIII / XV					
128				3	14100	NA	GER		MA	AO		VI		XIII / XV					
128				3	14102	PE	ESC		TO	AO	PI	VI	VI	XV					
128				5	14102	VO	ESC		TO	AO	PI	VI	VI	XV					
128				1	14102	VO	PAT		TO	AO	PI	VI	VI	XV					
128				3	14102	VO	ESC		TO	AO	PI	VI	VI	XV					
128				6	14102	VO	ESC		TO	AO	PI	VI	VI	XV					
128				2	14102	PE	ESC		TO	AO	PI	VI	VI	XV	decoració roseta, dos fragments de la mateixa peça				
128				1	14211	SF	ESC		TO	AO	PI	VI	VI	fi XV / XVI					
128				5	14252	VO	PAT		TO	AO	PI	VI	VI	XIV / XV					
128				2	14252	VO	ESC		TO	AO	PI	VI	VI	XIV / XV					
128				6	14252	SF	PAT		TO	AO	PI	VI	VI	XIV / XV					
128				1	40003	NCO									fragment de nucli				
128				9	60051										fragments determinables				
128				3	60051										falanges				
128				5	60051										metàpodes				
128				1	60051										vèrtebra				
128				1	60051										molar				
128				2	60051										estelles de diàfisi				
128				1	60051										hemimandíbula ovicàpid				
130				5	14002	SG	OLL		TO	AO				XV/XVI/XVII/XVIII					
130				1	14003	SF	GIB		TO	AO		VI		XV/XVI/XVII/XVIII	vidrat verd				
130				1	14003	NA	POA		TO	AO		VI		XV/XVI/XVII/XVIII					
130				1	14100	VO	PDA		TO	AO		VI		XIV / XV					
130				1	14100	VO	ESC		TO	AO		VI		XIV / XV					
130				1	60052										ornitofauna				

ANNEX 2. PLANIMETRIES



SITUACIÓ GEOGRÀFICA

INTERVENCIÓ ARQUEOLÒGICA REALITZADA AL CARRER SANT PAU 22 (CODI MUHBA: 052-10)

T.M. BARCELONA

EL BARCELONÈS

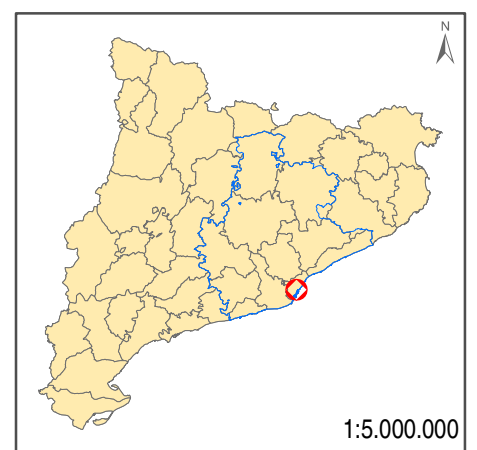
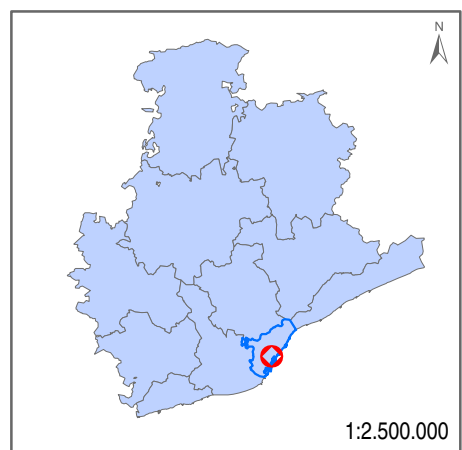
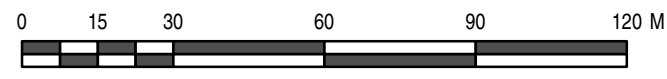

FULL: 01

ESCALA 1:1.500

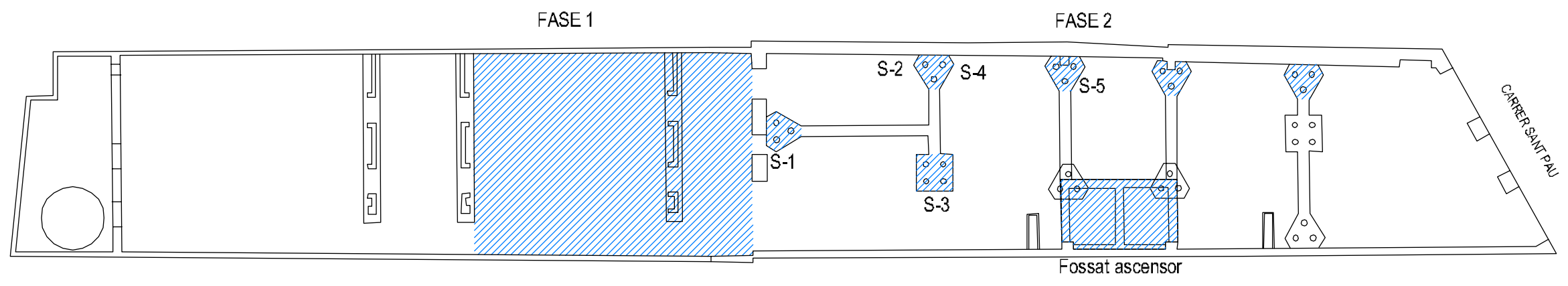

DISSENY I REALITZACIÓ: BERTHA DURÀ



 ZONA AFECTADA
 PROJECTE



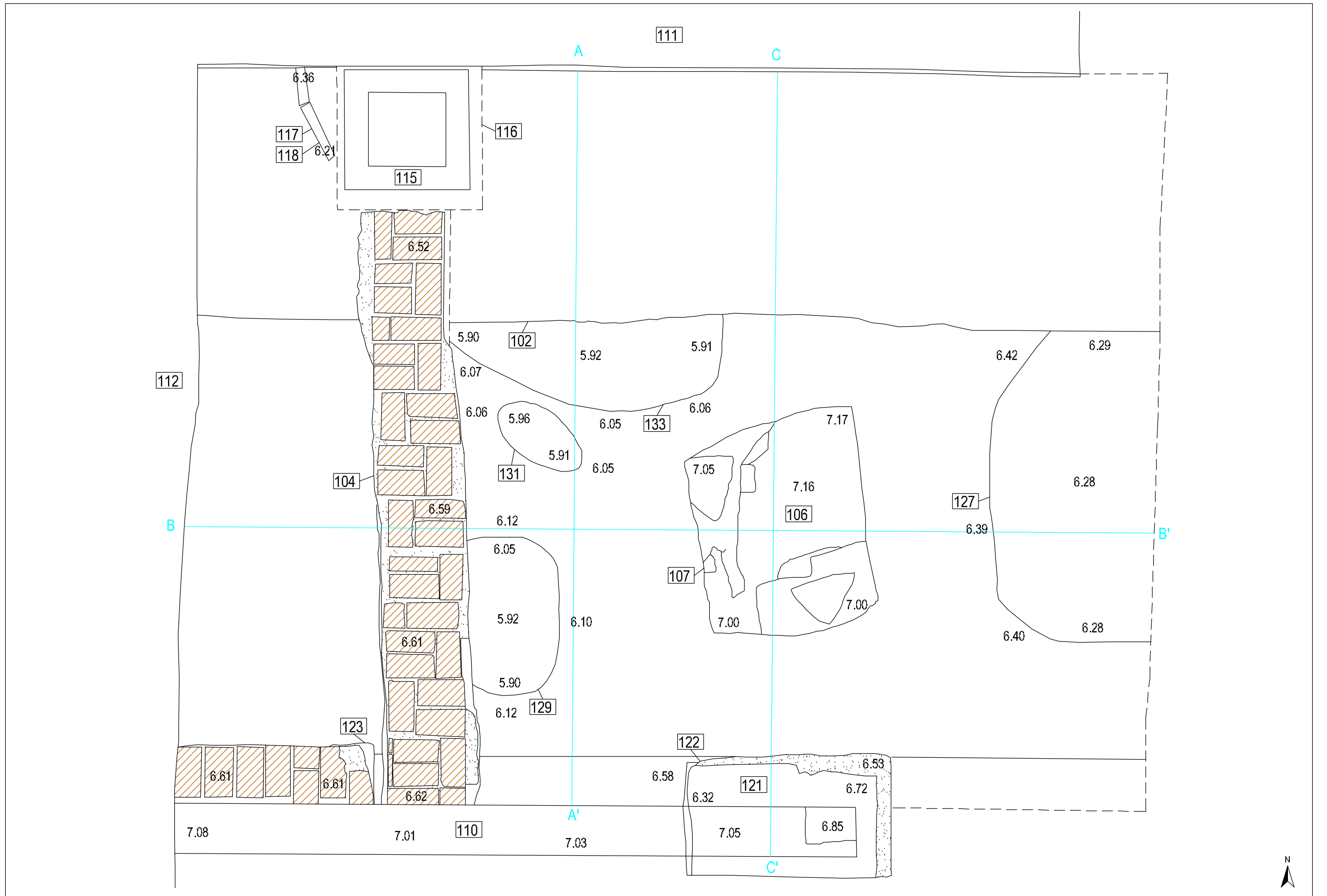

- SEGLE XX
- SEGLES XVIII-XIX
- SEGLES XVI-XVII
- SEGLES XIV-XV

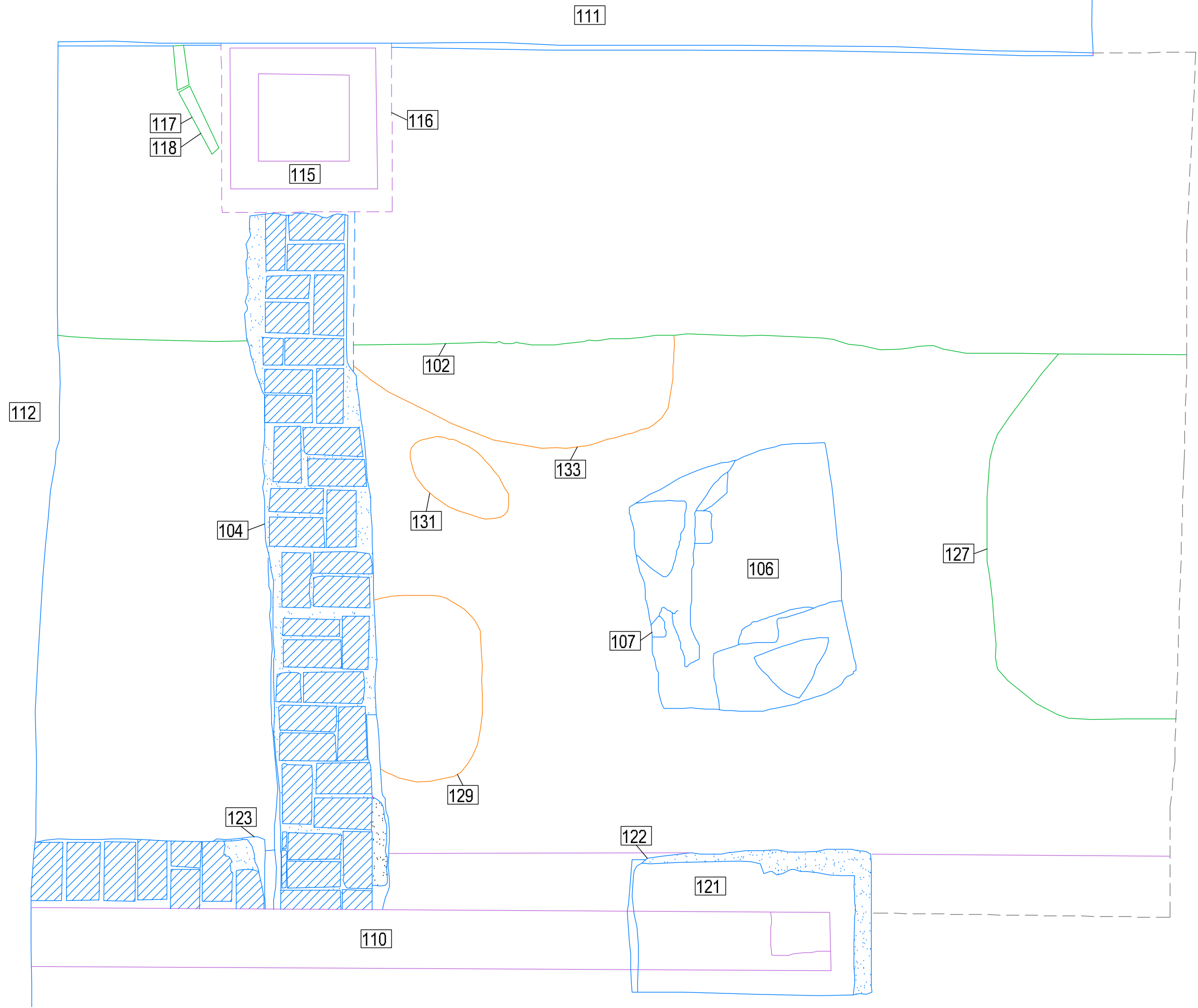

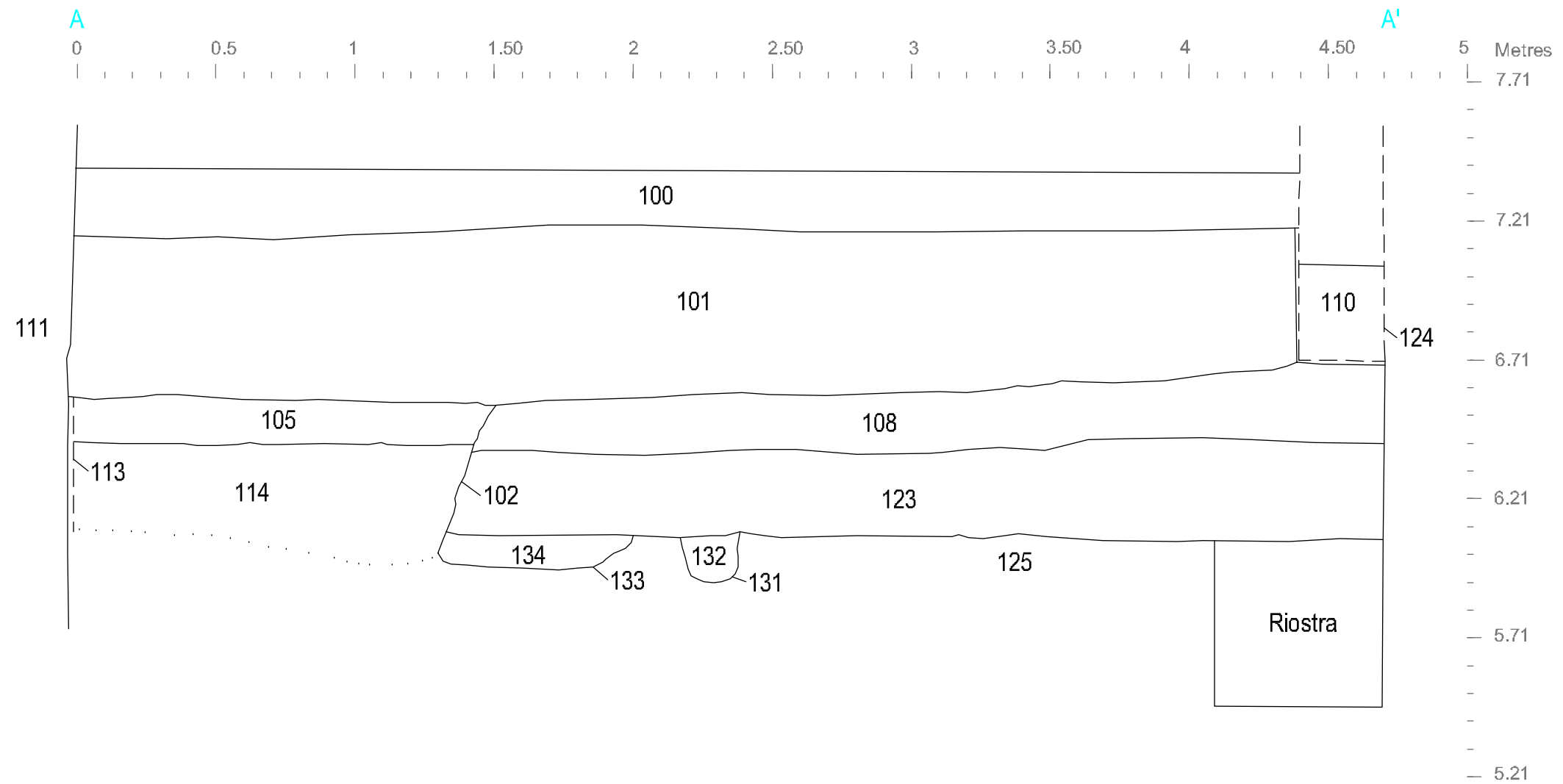

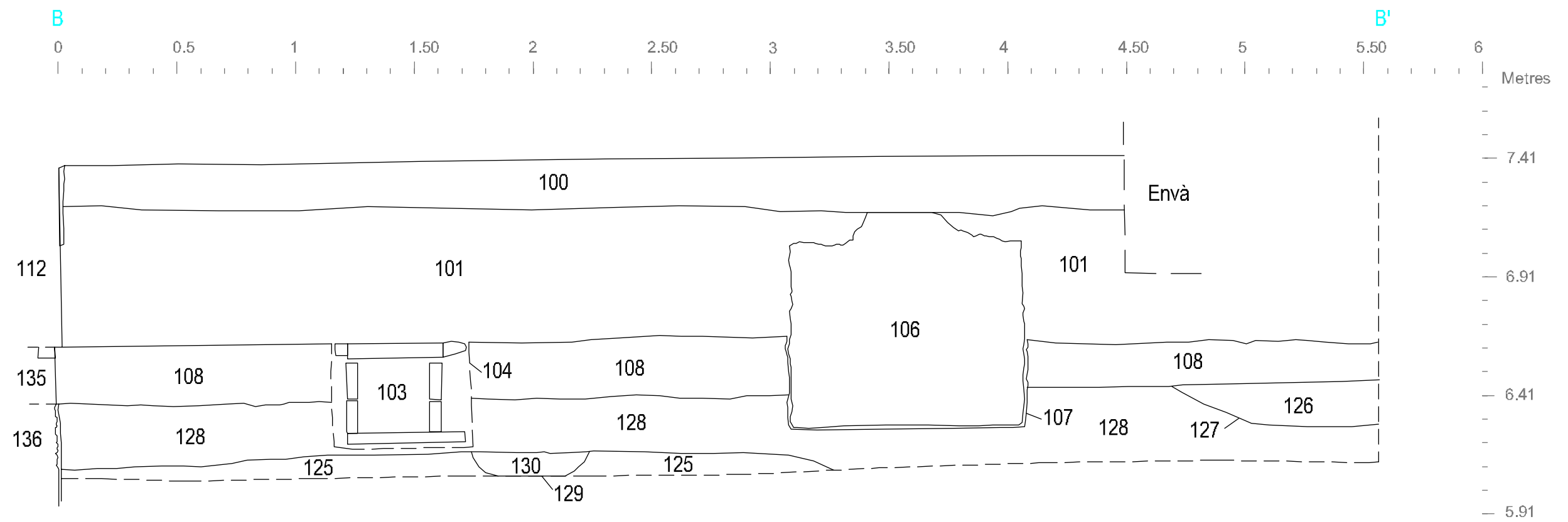

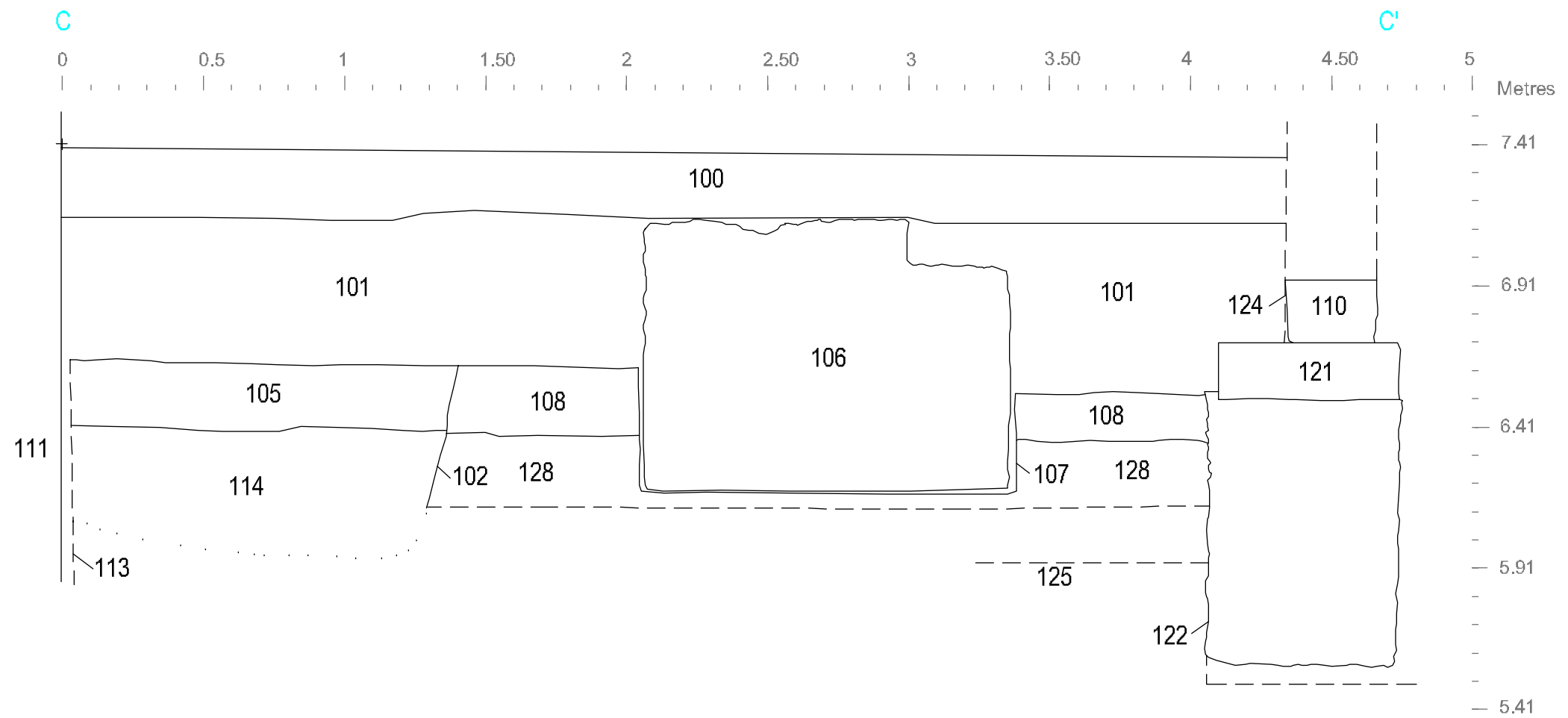

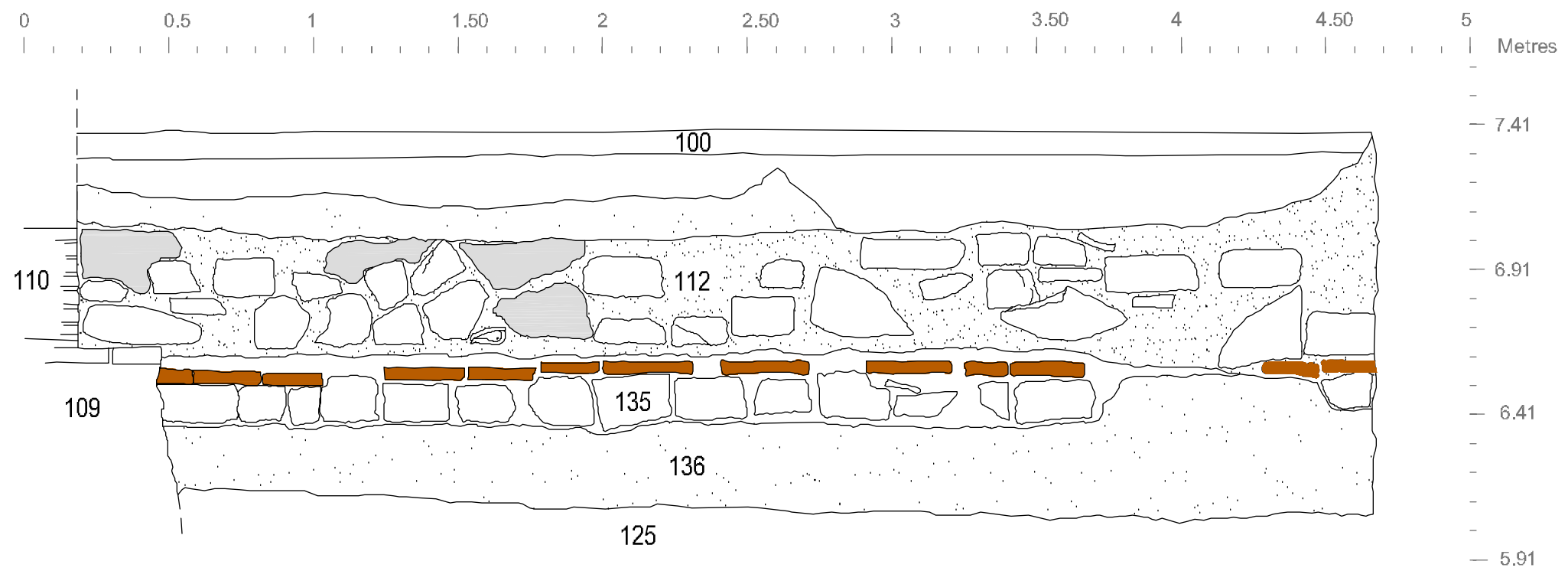

SABATA 1

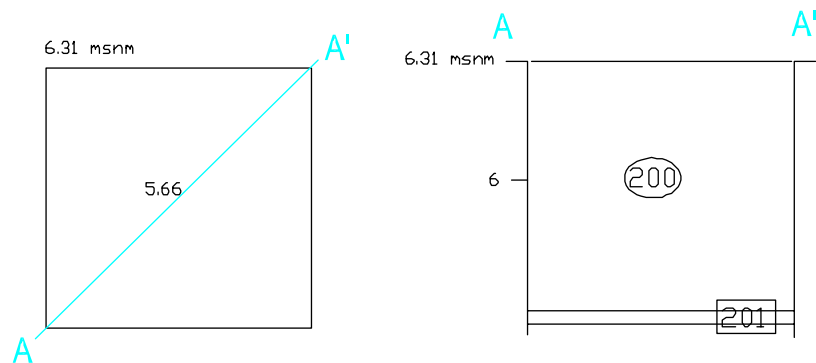

SABATA 2

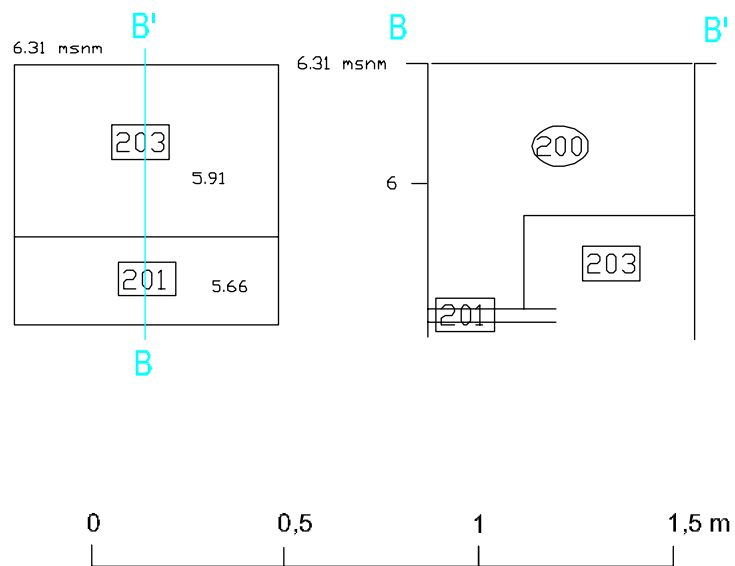

SABATA 3

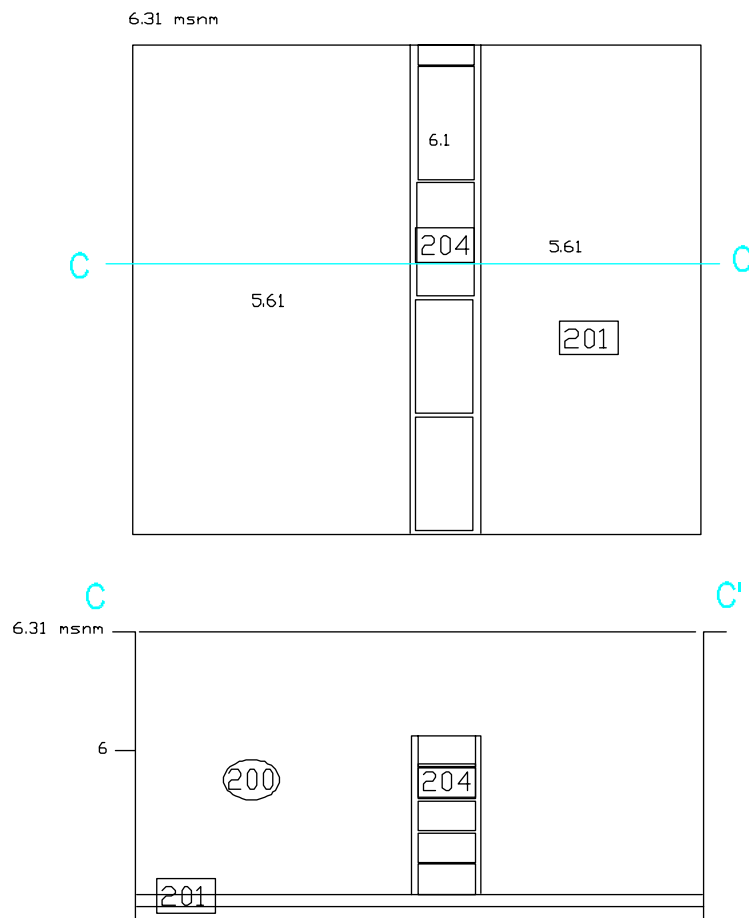

SABATA 4

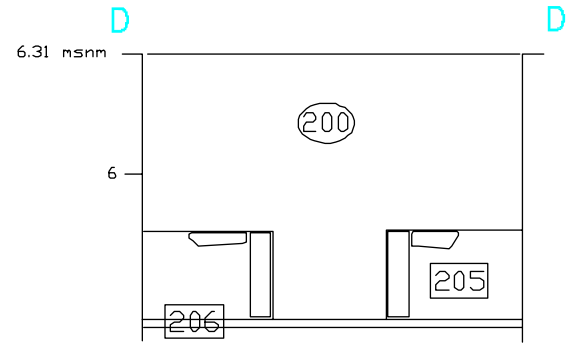
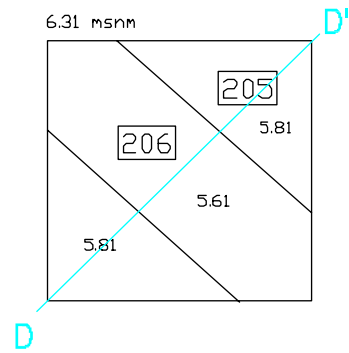

SABATA 5

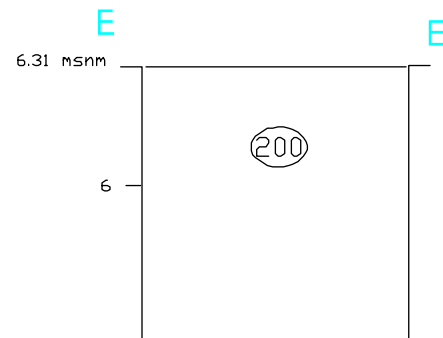
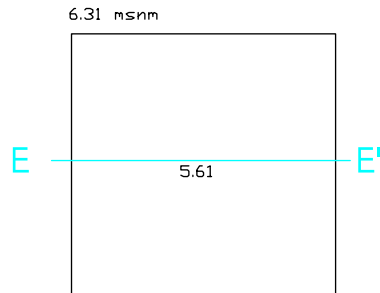

ANNEX 3. LAMINES DE MATERIALS



9cm

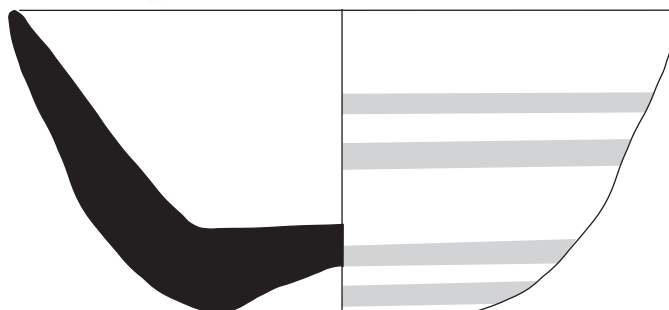

052 / 10 - 126 - 1



23cm

052/10-108-2

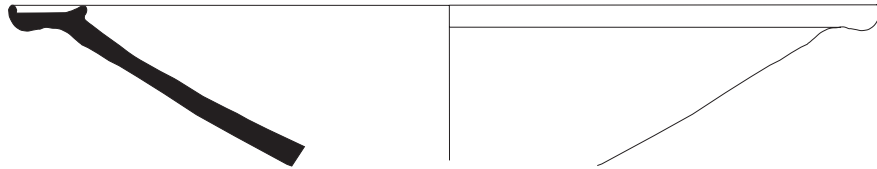

19cm

052/10-128-3

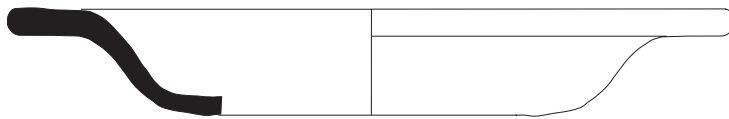

ANNEX 4. FOTOGRAFIES

Llistat de fotografies fase 1

Foto 1 : Claveguera UE 103 i arqueta UE 115

Foto 2 : Basament UE 106 i estrat UE 128

Foto 3 : Negatiu UE 102

Foto 4 : Basament UE 109

Foto 5 : Basament UE 121

Foto 6 : Claveguera UE 117

Foto 7 : Negatiu UE 127

Foto 8 : Negatius Ues 129, 131 i 133 i estrat UE 125

Foto 9 : Mur UE 111

Foto 10 : Mur UE 112, 135, 136

Foto 11 : Detall del mur UE 112, amb fases constructives, l'envà UE 110 i el basament UE 109

Foto 12 : Mur UE 110, amb basaments Ues 109 i 121 i claveguera UE 103

Llistat de fotografies fase 2

Foto 13 : Sabata 1, paviment UE 201

Foto 14 : Sabata 2, esgraó UE 203 i paviment UE 201

Foto 15 : Sabata 3, mur UE 204 i paviment UE 201

Foto 16 : Sabata 4, claveguera UE 205

Foto 17 : Sabata 5, re

Foto 18 : Fossat d'ascensor, paviment UE 201

Foto 19 : Zona on estaven ubicats dos sondejors més, molt malmesa per intervencions del subsòl durant el segle XX



Foto 1 : Claveguera UE 103
i arqueta UE 115



Foto 2 : Basament UE 106 i estrat UE 128



Foto 3 : Negatiu UE 102

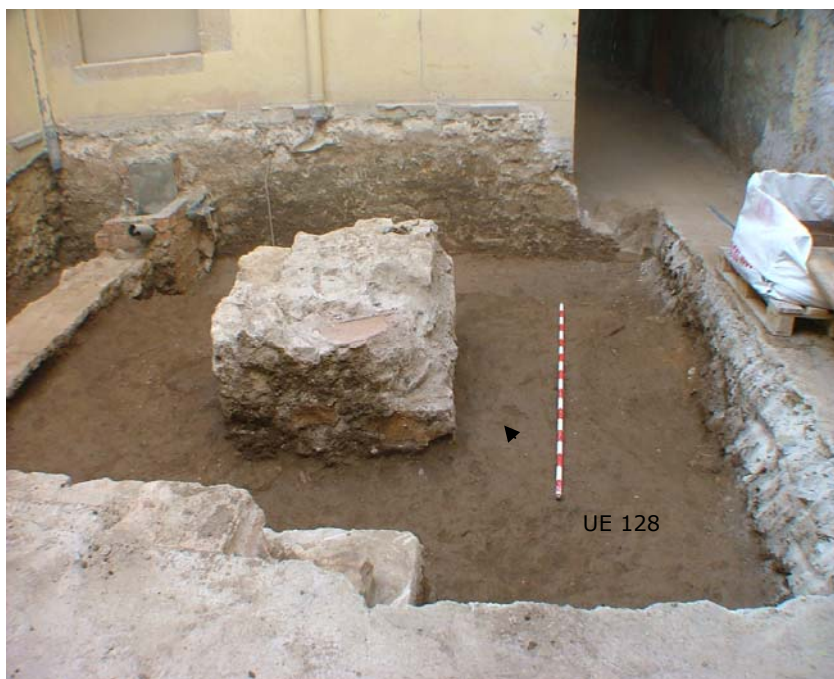

Foto 4 : Basament UE 109



Foto 5 : Basament UE 121



Foto 6 : Claveguera UE 117



Foto 7 : Negatiu UE 127



Foto 8 : Negatius Ues 129, 131 i 133 i
estrat UE 125



Foto 9 : Mur UE 111

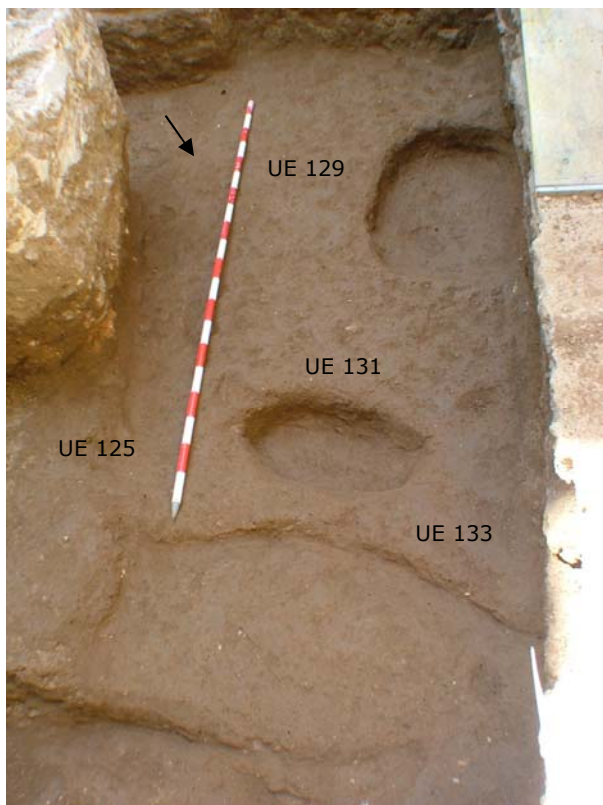

Foto 10 : Mur UE 112, 135, 136



Foto 11 : Detall del mur UE 112, amb fases constructives, l'envà UE 110 i el basament UE 109



Foto 12 : Mur UE 110, amb basaments Ues 109 i 121 i claveguera UE 103

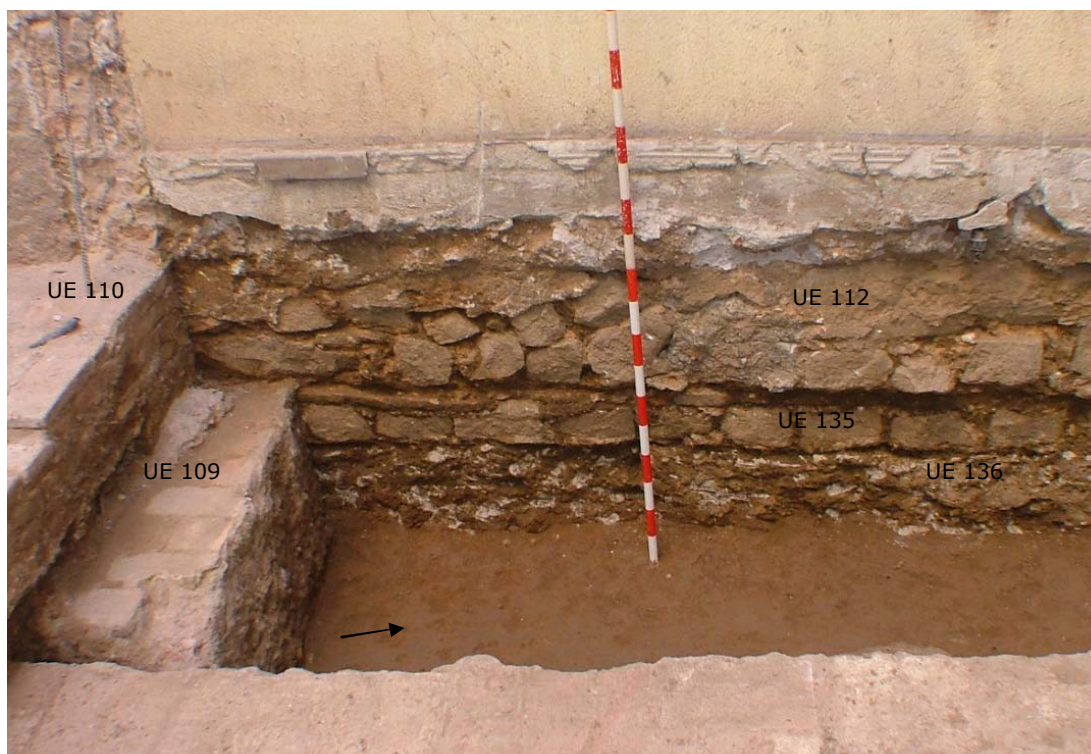

Foto 13 : Sabata 1, paviment UE 201



Foto 14 : Sabata 2, esgraó UE 203 i paviment UE 201



Foto 15 : Sabata 3, mur UE 204 i paviment UE 201



Foto 16 : Sabata 4, claveguera UE 205



Foto 17 : Sabata 5, UE 200.



Foto 18 : Fossat de l'ascensor, UE 201



Foto 19 : Zona on estaven ubicats dos sondejos més, molt malmesa per intervencions del subsòl durant el segle XX.

ANNEX 5. FITXES D'UE

FITXA D'UNITATS ESTRATIGRÀFIQUES

PUNT D'INTERVENCIÓ ARQUEOLÒGICA

Codi: 052/10
 Intervenció: Sant Pau, 22

U.E.:

100

UBICACIÓ:

Sector: Zora:
 Cala: Àmbit:

COTES:

mínima: 7,41
 màxima: 7,12

Definició: Paviment	Consistència: <input type="text"/>	Críters de diferenciació: <input type="text"/>
Superfície: <input type="text"/>	Color: <input type="text"/>	Fiabilitat estratigràfica: <input type="text"/>

COMPONENTS

Geològics:

Orgànics:

Artificials:
 Formigó

SEQUÈNCIA RÍSCA

Igual a:
 En contacte amb:
 Se li adossa:
 S'adossa a: T10,111,112
 Cobert per:
 Cobreix: T01,106
 Tallat per:
 Talla:
 Reomplert per:
 Reomple:

DESCRIPCIÓ

Paviment de formigó que s'asentava sobre un estrat d'anivellació de runa.

ESTAT DE CONSERVACIÓ

Data Actuació: Fitxa revisada per:
 Responsable: Compr. de documentació
 Foto Fitxa Dibuix

PROCES D'EXCAVACIÓ

Es documenta de forma parcial ja que al iniciar-se la intervenció, ja s'havia fet la seva demolició. data inici: data final:

INTERPRETACIÓ

Darrer paviment de la finca contemporània.

MATERIALS REPRESENTATUS

REFERÈNCIA MATERIALS

Fulls d'inv entari núm.:

ELEMENTS I CRÍTERS DE DATACIÓ

Estratigràfics i constructius

CRONOLOGIA

Segle XX

OBSERVACIONS

ARXIU

Plantes: num.: <input type="text"/> 0	Seccions-alçats num.: <input type="text"/> 0	Fotografia diapo: <input type="text"/> 0 B/ N: <input type="text"/> 0 Color: <input type="text"/> 1
---	--	---

FITXA D'UNITATS ESTRATIGRÀFIQUES

PUNT D'INTERVENCIÓ ARQUEOLÒGICA

Codi: 052 /10
Intervenció: Sant pau, 22

U.E.:

101

UBICACIÓ:

Sector: Zona:
Cala: Àmbit:

COTES:

mínima: 7,10
màxima: 6,64

Definició: Estrat
Consistència: Solta
Criteris de diferenciació:
Superfície:
Color: Maró fosc
Fiabilidad estratigràfica:

COMPONENTS

Geològics:
Terra, pedra
Orgànics:
Artificials:
Maó, morter disgregat

SEQUÈNCIA RSICA

Igual a:
En contacte amb:
Se li adossa:
S'adossa a: 106,110,111,112,121
Cobert per: 100
Cobreix: 102,103,108,109,117
Tallat per:
Talla:
Reomplert per:
Reomple:

DESCRIPCIÓ

Estrat de matriu terrosa, solt, amb fragments petits i mitjans de rura, maó, pedra

ESTAT DE CONSERVACIÓ

Data Actuació: Fitxa revisada per:
Responsable:
Compr. de documentació
 Foto Fitxa Dibuix

PROCES D'EXCAVACIÓ

Documentació i excavació
S'ha documentat amb fotografia digital. data inici: data final:

INTERPRETACIÓ

Estrat d'anivellació associat a les reformes que es dugueren a terme a la finca entre els segles XVIII i XIX.

MATERIALS REPRESENTATUS

REFERENCIA MATERIALS

Fulls d'inv entari núm.:

ELEMENTS I CRITERIS DE DATACIÓ

Ceràmics i estratigràfics

CRONOLOGIA

Segles XVIII /XIX

OBSERVACIONS

ARXIU

Plantes: num.: 0
Seccions-alçats: num.: 0
Fotografia: diapo: 0
B/ N: 0
Color: 0

FITXA D'UNITATS ESTRATIGRÀFIQUES

PUNT D'INTERVENCIÓ ARQUEOLÒGICA

Codi: 052/10
 Intervenció: Sant Pau, 22

U.E.:

102

UBICACIÓ:

Sector: Zona:
 Cala: Àmbit:

COTES:

mínima: 6,61
 màxima: 6,01

Definició: Negatiu
Consistència:
Criteris de diferenciació:
Superfície:
Color:
Fiabilidad estratigràfica:

COMPONENTS

Geològics:
Orgànics:
Artificials:

SEQUÈNCIA RÍSCA

Igual a:
 En contacte amb:
 Se li adossa:
 S'adossa a:
 Cobert per: 101
 Cobreix:
 Tallat per: 104, 113
 Talla: 108, 128, 133
 Reomplert per: 105, 114
 Reomple:

DESCRIPCIÓ

Negatiu de planta rectangular, de 1,80m de longitud, 1,30m d'amplada i 0,60m de fondària. De secció còncava, conservava una orientació NO-SE.

ESTAT DE CONSERVACIÓ

Data Actuació: Fitxa revisada per:
 Responsable:

Compr. de documentació

Foto Fitxa Dibuix

PROCES D'EXCAVACIÓ

Documentació i excavació data inici: data final:

INTERPRETACIÓ

Negatiu, possiblement de sanejament associat amb les reformes estructurals de la finca en època moderna.

MATERIALS REPRESENTATUS

REFERENCIA MATERIALS

Fulls d'inv entari núm.:

ELEMENTS I CRITERIS DE DATACIÓ

Estratigràfics

CRONOLOGIA

Fi segle XVI / XVII

OBSERVACIONS

ARXIU

Plantes: num.: 0
Seccions-alçats: num.: 0
Fotografia: diapo: 0
 B/ N: 0
 Color: 0

FITXA D'UNITATS ESTRATIGRÀFIQUES

PUNT D'INTERVENCIÓ ARQUEOLÒGICA

Codi: 052/10
Intervenció: Sant Pau, 22

U.E.:

103

UBICACIÓ:

Sector: Zona:
Cala: Àmbit:

COTES:

mínima: 6,60
màxima: 6,20

Definició: Claveguera	Consistència: <input type="text"/>	Criteris de diferenciació: <input type="text"/>
Superfície: <input type="text"/>	Color: <input type="text"/>	Fiabilidad estratigràfica: <input type="text"/>

COMPONENTS

Geològics:

Orgànics:

Artificials:
Maó, ciment

SEQUÈNCIA RÍSCA

Igual a:

En contacte amb:

Se li adossa:

S'adossa a:

Cobert per: T01

Cobreix:

Tallat per: T16

Talla:

Reomplert per:

Reomple: T04

DESCRIPCIÓ

Estructura de planta rectangular bastida amb maons de 0,30m x 0,15m x 0,05m, lligats amb ciment, disposats a trencajunt de plà a les parets i a la mescla a la coberta. Conservava una orientació NE-SO. S'ha documentat una longitud de 3,60m, amb una

ESTAT DE CONSERVACIÓ

Data Actuació: Fitxa revisada per:

Responsable:

Compr. de documentació

Foto Fitxa Dibuix

PROCES D'EXCAVACIÓ

Documentació i demolició amb martell elèctric. data inici: data final:

INTERPRETACIÓ

Claveguera associada a la finca d'època moderna.

MATERIALS REPRESENTATUS

REFERENCIA MATERIALS

Fulls d'inv entari núm.:

ELEMENTS I CRITERIS DE DATACIÓ

Estratigràfics i constructius

CRONOLOGIA

Segles XVIII /XIX

OBSERVACIONS

ARXIU

Plantes: num.: <input type="text"/> 0	Seccions-alçats num.: <input type="text"/> 0	Fotografia diapo: <input type="text"/> 0 B/ N: <input type="text"/> 0 Color: <input type="text"/> 0
---	--	---

FITXA D'UNITATS ESTRATIGRÀFIQUES

PUNT D'INTERVENCIÓ ARQUEOLÒGICA

Codi: 052/10
 Intervenció: Sant Pau, 22

U.E.:

104

UBICACIÓ:

Sector: _____ Zona: _____
 Cala: _____ Àmbit: _____

COTES:

mínima: 6,60
 màxima: 6,20

Definició: Negatiu
Consistència: _____
Criteris de diferenciació: _____
Superfície: _____
Color: _____
Fiabilidad estratigràfica: _____

COMPONENTS

Geològics:

Orgànics:

Artificials:

SEQUÈNCIA RÍSCA

Igual a: _____
 En contacte amb: _____
 Se li adossa: _____
 S'adossa a: _____
 Cobert per: 101
 Cobreix: _____
 Tallat per: 116
 Talla: 102,106,108,114,128,129,130
 Reomplert per: 103
 Reomple: _____

DESCRIPCIÓ

Negatiu de planta rectangular de 3,60m de longitud, amb una amplitud de 0,50m. Conservava una orientació NE-SO.

ESTAT DE CONSERVACIÓ

Data Actuació: _____ Fitxa revisada per: _____
 Responsable: _____
Compr. de documentació
 Foto Fitxa Dibuix

PROCES D'EXCAVACIÓ

Documentació i excavació. data inici: _____ data final: _____

INTERPRETACIÓ

Negatiu associat a la construcció de la claveguera UE 103.

MATERIALS REPRESENTATUS

REFERENCIA MATERIALS

Fulls d'inv entari núm.: _____

ELEMENTS I CRITERIS DE DATACIÓ

Estratigràfics

CRONOLOGIA

Segles XVIII /XIX

OBSERVACIONS

ARXIU

Plantes: num.: _____
Seccions-alçats: num.: _____
Fotografia: diapo: _____
 B/ N: _____
 Color: _____

FITXA D'UNITATS ESTRATIGRÀFIQUES

PUNT D'INTERVENCIÓ ARQUEOLÒGICA

Codi: 052/10
 Intervenció: Sant Pau, 22

U.E.:

105

UBICACIÓ:

Sector: Zona:
 Cala: Àmbit:

COTES:

mínima: 6,57
 màxima: 6,41

Definició: Estrat
Consistència: Solta
Superfície:
Color: Maró clar
Criteris de diferenciació:
Fiabilidad estratigràfica:

COMPONENTS

Geològics:
 Terra, argila, pedra
Orgànics:

Artificials:
 Maó

SEQUÈNCIA RÍSCA

Igual a:
 En contacte amb:
 Se li adossa:
 S'adossa a: 112
 Cobert per: 101
 Cobreix: 114
 Tallat per: 104, 113, 116
 Talla:
 Reomplert per:
 Reomple: 102

DESCRIPCIÓ

Estrat de matriu terrosa, amb bossades d'argila vermella, fragments de ceràmica, pedra i maó de mida petita.

ESTAT DE CONSERVACIÓ

Data Actuació: Fitxa revisada per:
 Responsable:

Compr. de documentació

Foto Fitxa Dibuix

PROCES D'EXCAVACIÓ

Documentació i excavació. data inici: data final:

INTERPRETACIÓ

Estrat de d'amortització del negatiu UE 102.

MATERIALS REPRESENTATUS

REFERENCIA MATERIALS

Fulls d'inv entari núm.:

ELEMENTS I CRITERIS DE DATACIÓ

Ceràmics i estratigràfics

CRONOLOGIA

Fi segle XVI / XVII

OBSERVACIONS

ARXIU

Plantes: num.: 0
Seccions-alçats: num.: 0
Fotografia: diapo: 0
 B/ N: 0
 Color: 0

FITXA D'UNITATS ESTRATIGRÀFIQUES

PUNT D'INTERVENCIÓ ARQUEOLÒGICA

Codi: 052/10

Intervenció: Sant Pau, 22

U.E.: 106

UBICACIÓ:

Sector: Zona:

Cala: Àmbit:

COTES:

mínima: 7,17

màxima: 6,20

Definició: **Consistència:** **Criteris de diferenciació:**

Basament

Superfície: **Color:** **Fiabilidad estratigràfica:**

COMPONENTS

Geològics:

Pedra

Orgànics:

Artificials:

Maó fagmentat, morter de calç blanc.

SEQUÈNCIA RÍSCA

Igual a:

En contacte amb:

Se li adossa:

S'adossa a:

Cobert per: 101

Cobreix:

Tallat per:

Talla:

Reomplert per:

Reomple: 107

DESCRIPCIÓ

Estructura de planta quadrangular, d'aproximadament 1,30m de costat i 0,90m de fondària. Bastida amb maons, pedra reaprofitada i morter de calç blanc, emprant la tècnica de l'encofrat natural.

ESTAT DE CONSERVACIÓ

Data Actuació: **Fitxa revisada per:**

Responsable:

Compr. de documentació

Foto Fitxa Dibuix

PROCES D'EXCAVACIÓ

Documentació i demolició amb martell elèctric.

data inici: data final:

INTERPRETACIÓ

Basament d'alguna estructura no conservada i que ocupava de forma parcial l'espai que actualment és el pati de la finca.

MATERIALS REPRESENTATUS

REFERENCIA MATERIALS

Fulls d'inv entari núm.:

ELEMENTS I CRITERIS DE DATACIÓ

Estratigràfics i constructius

CRONOLOGIA

Segles XVIII /XIX

OBSERVACIONS

ARXIU

Plantes: num.: 0

Seccions-alçats: num.: 0

Fotografia

diapo: 0

B/ N: 0

Color: 0

FITXA D'UNITATS ESTRATIGRÀFIQUES

PUNT D'INTERVENCIÓ ARQUEOLÒGICA

Codi: 052/10
Intervenció: Sant Pau, 22

U.E.:

107

UBICACIÓ:

Sector: Zona:
Cala: Àmbit:

COTES:

mínima: 7,17
màxima: 6,20

Definició: Negatiu	Consistència: <input type="text"/>	Criteris de diferenciació: <input type="text"/>
Superfície: <input type="text"/>	Color: <input type="text"/>	Fiabilidad estratigràfica: <input type="text"/>

COMPONENTS

Geològics:

Orgànics:

Artificials:

SEQUÈNCIA RÍSCA

Igual a:

En contacte amb:

Se li adossa:

S'adossa a:

Cobert per: 101

Cobreix:

Tallat per:

Talla: 108,128

Reomplert per: 106

Reomple:

DESCRIPCIÓ

Negatiu de planta quadrangular d'aproximadament 1,30m de costat i 0,90m de fondària.

ESTAT DE CONSERVACIÓ

Data Actuació: Fitxa revisada per:

Responsable:

Compr. de documentació

Foto Fitxa Dibuix

PROCÉS D'EXCAVACIÓ

Documentació i excavació. data inici: data final:

INTERPRETACIÓ

Negatiu associat a la construcció del basament UE 106.

MATERIALS REPRESENTATUS

REFERÈNCIA MATERIALS

Fulls d'inventari núm.:

ELEMENTS I CRITERIS DE DATACIÓ

Estratigràfics

CRONOLOGIA

Segles XVIII /XIX

OBSERVACIONS

ARXIU

Plantes: num.: <input type="text"/> 0	Seccions-alçats num.: <input type="text"/> 0	Fotografia diapo: <input type="text"/> 0 B/ N: <input type="text"/> 0 Color: <input type="text"/> 0
--	---	--

FITXA D'UNITATS ESTRATIGRÀFIQUES

PUNT D'INTERVENCIÓ ARQUEOLÒGICA

Codi: 052/10

Intervenció: Sant Pau, 22

U.E.:

108

UBICACIÓ:

Sector: Zona:

Cala: Àmbit:

COTES:

mínima: 6,61

màxima: 6,37

Definició: Estrat

Consistència: Compacta

Criteris de diferenciació:

Superfície:

Color: Maró fosc

Fiabilidad estratigràfica:

COMPONENTS

Geològics:

Terra, pedra

Orgànics:

Artificials:

Ceràmica

SEQUÈNCIA RÍSCA

Igual a: 119

En contacte amb:

Se li adossa:

S'adossa a: 135

Cobert per: 101

Cobreix: 128

Tallat per: 102,104,107,122,124

Talla:

Reomplert per:

Reomple:

DESCRIPCIÓ

Estrat de matriu terrosa, de color maró fosc, amb traçes de carbons i ceràmica.

ESTAT DE CONSERVACIÓ

Data Actuació: Fitxa revisada per:

Responsable:

Compr. de documentació

Foto Fitxa Dibuix

PROCES D'EXCAVACIÓ

Documentació i excavació .

data inici: data final:

INTERPRETACIÓ

Estrat d'anivellació relacionat amb l'ocupació moderna de la finca.

MATERIALS REPRESENTATUS

REFERENCIA MATERIALS

Fulls d'inv entari núm.:

ELEMENTS I CRITERIS DE DATACIÓ

Ceràmics i estratigràfics

CRONOLOGIA

Fi segle XVI / XVII

OBSERVACIONS

ARXIU

Plantes: num.: 0

Seccions-alçats: num.: 0

Fotografia: diapo: 0

B/ N: 0

Color: 0

FITXA D'UNITATS ESTRATIGRÀFIQUES

PUNT D'INTERVENCIÓ ARQUEOLÒGICA

Codi: 052/10
Intervenció: Sant Pau, 22

U.E.:

109

UBICACIÓ:

Sector: Zona:
Cala: Àmbit:

COTES:

mínima: 6,61
màxima: 5,56

Definició: Basament	Consistència: <input type="text"/>	Criteris de diferenciació: <input type="text"/>
Superfície: <input type="text"/>	Color: <input type="text"/>	Fiabilitat estratigràfica: <input type="text"/>

COMPONENTS

Geològics:

Orgànics:

Artificials:
Maó, morter de calç

SEQUÈNCIA RÍSCA

Igual a:

En contacte amb:

Se li adossa: 110

S'adossa a:

Cobert per: 101

Cobreix:

Tallat per:

Talla:

Reomplert per:

Reomple: 123

DESCRIPCIÓ

Estructura de planta rectangular de 1,08m de longitud i 0,64m d'amplada, amb una fondària d'aproximadament 1,10m. Construït mitjançant la tècnica de l'encofrat natural, és bastit en la part superior amb morter de calç de colorocre i maons de 0,30m x 0,15m x 0,05m de costat.

ESTAT DE CONSERVACIÓ

Data Actuació: Fitxa revisada per:

Responsable:

Compr. de documentació

Foto Fitxa Dibuix

PROCÉS D'EXCAVACIÓ

Documentació i demolició amb martell elèctric. data inici: data final:

INTERPRETACIÓ

Basament associat a alguna estructura no conservada de la finca moderna. Sembla que funcionaria amb el basament UE 121, de característiques constructives similars.

MATERIALS REPRESENTATUS

REFERÈNCIA MATERIALS

Fulls d'inventari núm.:

ELEMENTS I CRITERIS DE DATACIÓ

Estratigràfics i constructius

CRONOLOGIA

Segles XVIII /XIX

OBSERVACIONS

ARXIU

Plantes: num.: <input type="text"/>	Seccions-alçats num.: <input type="text"/>	Fotografia diapo: <input type="text"/>
		B/ N: <input type="text"/>
		Color: <input type="text"/>

FITXA D'UNITATS ESTRATIGRÀFIQUES

PUNT D'INTERVENCIÓ ARQUEOLÒGICA

Codi: 052/10
 Intervenció: Sant Pau, 22

U.E.:

110

UBICACIÓ:

Sector: Zona:
 Cala: Àmbit:

COTES:

mínima: (7,01)
 màxima: 6,71

Definició: **Consistència:** **Criteris de diferenciació:**
 Mur
Superfície: **Color:** **Fiabilitat estratigràfica:**

COMPONENTS

Geològics:

Orgànics:

Artificials:
 Maó, ciment

SEQUÈNCIA RÍSCA

Igual a:
 En contacte amb:
 Se li adossa: 100
 S'adossa a: 112
 Cobert per:
 Cobreix: 109, 121
 Tallat per:
 Talla:
 Reomplert per:
 Reomple: 124

DESCRIPCIÓ

Estructura de planta rectangular, de 5,00m de longitud, 0,30m d'amplada i 0,20m de fondària conservats (cal recordar que quan vàrem accedir a la finca, aquesta estructura ja es trobava parcialment desmuntada). Conserva una orientació NO-SE

ESTAT DE CONSERVACIÓ

Data Actuació: Fitxa revisada per:

Responsable:

Compr. de documentació

Foto Fitxa Dibuix

PROCES D'EXCAVACIÓ

Documentació i demolició amb martell elèctric. data inici: data final:

INTERPRETACIÓ

Envà que delimitaria una petita habitació, que es trobava situada en el sector afectat per l'obra, i que en el moment de la intervenció ja era desmuntada.

MATERIALS REPRESENTATUS

REFERÈNCIA MATERIALS

Fulls d'inv entari núm.:

ELEMENTS I CRITERIS DE DATACIÓ

Estratigràfics i constructius

CRONOLOGIA

Segle XX

OBSERVACIONS

ARXIU

Plantes: num.: 0
Seccions-alçats: num.: 0
Fotografia: diapo: 0
 B/ N: 0
 Color: 0

FITXA D'UNITATS ESTRATIGRÀFIQUES

PUNT D'INTERVENCIÓ ARQUEOLÒGICA

Codi: 052/10
Intervenció: Sant Pau, 22

U.E.:

111

UBICACIÓ:

Sector: Zona:
Cala: Àmbit:

COTES:

mínima:
màxima:

Definició: Mur	Consistència: <input type="text"/>	Criteris de diferenciació: <input type="text"/>
Superfície: <input type="text"/>	Color: <input type="text"/>	Fiabilitat estratigràfica: <input type="text"/>

COMPONENTS

Geològics:
Pedra

Orgànics:

Artificials:
Maó, morter de calç blanc

SEQUÈNCIA RÍSCA

Igual a:
En contacte amb:
Se li adossa: 100,101
S'adossa a: 112,135
Cobert per:
Cobreix:
Tallat per:
Talla:
Reomplert per:
Reomple: 113

DESCRIPCIÓ

Mur d'aproximadament 6,00m de longitud, bastit emprant la tècnica de la maçoneria, amb pedra de diverses mesures, fragments de maó i morter de calç de color blanc. Conserva una orientaci'p NO-SE.

ESTAT DE CONSERVACIÓ

Data Actuació: Fitxa revisada per:

Responsable:

Compr. de documentació

Foto Fitxa Dibuix

PROCES D'EXCAVACIÓ

Documentació: data inici: data final:

INTERPRETACIÓ

Mur que tanca l'edifici contemporani pel costat NE, i que al mateix temps fa de límit físic entre l'estructura domèstica i la zona del pati.

MATERIALS REPRESENTATUS

REFERÈNCIA MATERIALS

Fulls d'inv entari núm.:

ELEMENTS I CRITERIS DE DATACIÓ

Estratigràfics i constructius

CRONOLOGIA

Segles XVIII /XIX

OBSERVACIONS

ARXIU

Plantes: num.: <input type="text"/>	Seccions-alçats num.: <input type="text"/>	Fotografia diapo: <input type="text"/> 0 B/ N: <input type="text"/> 0 Color: <input type="text"/> 0
--	---	--

FITXA D'UNITATS ESTRATIGRÀFIQUES

PUNT D'INTERVENCIÓ ARQUEOLÒGICA

Codi: 052/10
Intervenció: Sant Pau, 22

U.E.:

112

UBICACIÓ:

Sector: Zona:
Cala: Àmbit:

COTES:

mínima:
màxima:

Definició: Mur	Consistència: <input type="text"/>	Criteris de diferenciació: <input type="text"/>
Superfície: <input type="text"/>	Color: <input type="text"/>	Fiabilitat estratigràfica: <input type="text"/>

COMPONENTS

Geològics:
Pedra

Orgànics:

Artificials:
Maó, morter de calçataronjat

SEQUÈNCIA RÍSCA

Igual a:
En contacte amb:
Se li adossa: 100,101,105,108,109,110,111
S'adossa a:
Cobert per:
Cobreix: 135
Tallat per:
Talla:
Reomplert per:
Reomple:

DESCRIPCIÓ

Estructura construïda amb la tècnica de la maçoneria, emprant pedra de mida mitjana, maons i morter de calç de color ataronjat. En alguns trams conserva enlülts de morter de calç blanc i de ciment, molt possiblement posteriors a la construcció de l'estructura. Conserva una orientació

ESTAT DE CONSERVACIÓ

Data Actuació: Fitxa revisada per:

Responsable:

Compr. de documentació

Foto Fitxa Dibuix

PROCÉS D'EXCAVACIÓ

Documentació: data inici: data final:

INTERPRETACIÓ

Mur que delimita l'espai de la finca afectada pel costat NO. Es possible que es tracti d'un recreixement de la primigènia línia de partició de finques, d'època moderna.

MATERIALS REPRESENTATUS

REFERÈNCIA MATERIALS

Fulls d'inventari núm.:

ELEMENTS I CRITERIS DE DATACIÓ

Estratigràfics i constructius

CRONOLOGIA

Segles XVIII /XIX

OBSERVACIONS

ARXIU

Plantes: num.: <input type="text"/>	Seccions-alçats num.: <input type="text"/>	Fotografia diapo: <input type="text"/> B/ N: <input type="text"/> Color: <input type="text"/>
--	---	--

FITXA D'UNITATS ESTRATIGRÀFIQUES

PUNT D'INTERVENCIÓ ARQUEOLÒGICA

Codi: 052/10
Intervenció: Sant Pau, 22

U.E.:

113

UBICACIÓ:

Sector: Zona:
Cala: Àmbit:

COTES:

mínima:
màxima:

Definició: Negatiu	Consistència: <input type="text"/>	Criteris de diferenciació: <input type="text"/>
Superfície: <input type="text"/>	Color: <input type="text"/>	Fiabilidad estratigràfica: <input type="text"/>

COMPONENTS

Geològics:

Orgànics:

Artificials:

SEQUÈNCIA RÍSCA

Igual a:
En contacte amb:
Se li adossa:
S'adossa a:
Cobert per: 101
Cobreix:
Tallat per:
Talla: 102,105,114
Reomplert per: 111
Reomple:

DESCRIPCIÓ

Negatiu de planta rectangular d'aproximadament 6,00m de longitud. Conserva una orientació NE-SO.

ESTAT DE CONSERVACIÓ

Data Actuació: Fitxa revisada per:

Responsable:

Compr. de documentació

Foto Fitxa Dibuix

PROCES D'EXCAVACIÓ

Documentació i excavació. data inici: data final:

INTERPRETACIÓ

Negatiu de fonamentació del mur de partició interna UE 111.

MATERIALS REPRESENTATUS

REFERENCIA MATERIALS

Fulls d'inv entari núm.:

ELEMENTS I CRITERIS DE DATACIÓ

Estratigràfics

CRONOLOGIA

Segles XVIII /XIX

OBSERVACIONS

ARXIU

Plantes: num.: <input type="text"/> 0	Seccions-alçats num.: <input type="text"/> 0	Fotografia diapo: <input type="text"/> 0 B/ N: <input type="text"/> 0 Color: <input type="text"/> 0
---	--	---

FITXA D'UNITATS ESTRATIGRÀFIQUES

PUNT D'INTERVENCIÓ ARQUEOLÒGICA		U.E.:
Codi: 052/10		114
Intervenció: Sant Pau, 22		<input type="checkbox"/> <input checked="" type="checkbox"/> <input type="checkbox"/> <input type="checkbox"/> <input checked="" type="checkbox"/> <input type="checkbox"/>
UBICACIÓ:		COTES:
Sector: <input type="text"/>	Zona: <input type="text"/>	mínima: 6,41
Cala: <input type="text"/>	Àmbit: <input type="text"/>	màxima: 6,01
Definició: Estrat <input type="text"/>	Consistència: Solta <input type="text"/>	Criteris de diferenciació: <input type="text"/>
Superfície: <input type="text"/>	Color: Marró clar <input type="text"/>	Fiabilidad estratigràfica: <input type="text"/>
COMPONENTS	SEQUÈNCIA RÍSCA	
Geològics: Terra, pedra <input type="text"/>	Igual a: <input type="text"/>	
Orgànics: <input type="text"/>	En contacte amb: <input type="text"/>	
Artificials: Fragments de maó, material ceràmic. <input type="text"/>	Se li adossa: <input type="text"/>	
	S'adossa a: <input type="text"/>	
	Cobert per: T05 <input type="text"/>	
	Cobreix: <input type="text"/>	
	Tallat per: T04, T13, T16, T18 <input type="text"/>	
	Talla: <input type="text"/>	
	Reomplert per: <input type="text"/>	
	Reomple: T02 <input type="text"/>	
DESCRIPCIÓ	ESTAT DE CONSERVACIÓ	
Estrat format per morter de calç disgregat, fragments de pedra i maó i terra de color marró fosc. <input type="text"/>	<input type="text"/>	
Data Actuació: <input type="text"/>	Fitxa revisada per: <input type="text"/>	
Responsable: <input type="text"/>	Compr. de documentació	
	<input checked="" type="checkbox"/> Foto <input checked="" type="checkbox"/> Fitxa <input checked="" type="checkbox"/> Dibuix	

PROCES D'EXCAVACIÓ		
Documentació i excavació.		
data inici: <input type="text"/>	data final: <input type="text"/>	
INTERPRETACIÓ		
Estrat d'amortització del negatiu UE 102.. <input type="text"/>		
MATERIALS REPRESENTATUS	REFERENCIA MATERIALS	
<input type="text"/>	Fulls d'inv entari núm.: <input type="text"/>	
ELEMENTS I CRITERIS DE DATACIÓ	CRONOLOGIA	
Ceràmics i estratigràfics <input type="text"/>	Fi segle XVI / XVII <input type="text"/>	
OBSERVACIONS		
<input type="text"/>		
ARXIU		
Plantes:	Seccions-alçats	Fotografia
num.: <input type="text"/> 0	num.: <input type="text"/> 0	diapo: <input type="text"/> 0
		B/ N: <input type="text"/> 0
		Color: <input type="text"/> 0

FITXA D'UNITATS ESTRATIGRÀFIQUES

PUNT D'INTERVENCIÓ ARQUEOLÒGICA

Codi: 052/10
Intervenció: Sant Pau, 22

U.E.:

115

UBICACIÓ:

Sector: Zona:
Cala: Àmbit:

COTES:

mínima:
màxima:

Definició: Arqueta de serveis	Consistència: <input type="text"/>	Criteris de diferenciació: <input type="text"/>
Superfície: <input type="text"/>	Color: <input type="text"/>	Fiabilidad estratigràfica: <input type="text"/>

COMPONENTS

Geològics:

Orgànics:

Artificials:
Tobxana, ciment

SEQUÈNCIA RÍSCA

Igual a:
En contacte amb:
Se li adossa:
S'adossa a: 111
Cobert per: 100
Cobreix:
Tallat per:
Talla:
Reomplert per:
Reomple: 116

DESCRIPCIÓ

Estructura de planta quadrada, bastida amb tobxana i ciment.

ESTAT DE CONSERVACIÓ

Data Actuació: Fitxa revisada per:

Responsable:

Compr. de documentació

Foto Fitxa Dibuix

PROCES D'EXCAVACIÓ

documentació i demolició amb martell elèctric. data inici: data final:

INTERPRETACIÓ

Arqueta de serveis de la finca contemporània.

MATERIALS REPRESENTATUS

REFERENCIA MATERIALS

Fulls d'inv entari núm.:

ELEMENTS I CRITERIS DE DATACIÓ

Estratigràfics i constructius

CRONOLOGIA

Segle XX

OBSERVACIONS

ARXIU

Plantes: num.: <input type="text"/> 0	Seccions-alçats num.: <input type="text"/> 0	Fotografia diapo: <input type="text"/> 0 B/ N: <input type="text"/> 0 Color: <input type="text"/> 0
---	--	---

FITXA D'UNITATS ESTRATIGRÀFIQUES

PUNT D'INTERVENCIÓ ARQUEOLÒGICA

Codi:
 Intervenció:

U.E.:

UBICACIÓ:

Sector: Zona:
 Cala: Àmbit:

COTES:

mínima:
 màxima:

Definició: <input type="text" value="Negatiu"/>	Consistència: <input type="text"/>	Criteris de diferenciació: <input type="text"/>
Superfície: <input type="text"/>	Color: <input type="text"/>	Fiabilidad estratigràfica: <input type="text"/>

COMPONENTS

Geològics:

Orgànics:

Artificials:

SEQUÈNCIA RÍSCA

Igual a:

En contacte amb:

Se li adossa:

S'adossa a:

Cobert per:

Cobreix:

Tallat per:

Talla:

Reomplert per:

Reomple:

DESCRIPCIÓ

Negatiu de planta quadrada.

ESTAT DE CONSERVACIÓ

Data Actuació: Fitxa revisada per:

Responsable:

Compr. de documentació
 Foto Fitxa Dibuix

PROCES D'EXCAVACIÓ

Documentació i excavació. data inici: data final:

INTERPRETACIÓ

Negatiu per a la construcció de l'arqueta de serveis UE 115.

MATERIALS REPRESENTATUS

REFERÈNCIA MATERIALS

Fulls d'inventari núm.:

ELEMENTS I CRITERIS DE DATACIÓ

Estratigràfics

CRONOLOGIA

Segle XX

OBSERVACIONS

ARXIU

Plantes: num.: <input type="text" value="0"/>	Seccions-alçats num.: <input type="text" value="0"/>	Fotografia diapo: <input type="text" value="0"/> B/ N: <input type="text" value="0"/> Color: <input type="text" value="0"/>
---	--	---

FITXA D'UNITATS ESTRATIGRÀFIQUES

PUNT D'INTERVENCIÓ ARQUEOLÒGICA

Codi: 052/10
Intervenció: Sant Pau, 22

U.E.:

117

UBICACIÓ:

Sector: Zona:
Cala: Àmbit:

COTES:

mínima: 6,36
màxima: 6,11

Definició: Claveguera	Consistència: <input type="text"/>	Criteris de diferenciació: <input type="text"/>
Superfície: <input type="text"/>	Color: <input type="text"/>	Fiabilidad estratigràfica: <input type="text"/>

COMPONENTS

Geològics:

Orgànics:

Artificials:
maó i morter de calç blanc

SEQUÈNCIA RÍSCA

Igual a:

En contacte amb:

Se li adossa:

S'adossa a:

Cobert per: 119

Cobreix:

Tallat per: 116

Talla:

Reomplert per: 120

Reomple: 118

DESCRIPCIÓ

Estructura bastida amb maons de 0,30m x 0,15m x 0,05m, disposats a cantó, lligats amb morter de calç. De 0,60m de longitud i 0,30m d'amplada. Manté una orientació N-S

ESTAT DE CONSERVACIÓ

Data Actuació: Fitxa revisada per:

Responsable:

Compr. de documentació

Foto Fitxa Dibuix

PROCES D'EXCAVACIÓ

Documentació i demolició amb martell elèctric. data inici: data final:

INTERPRETACIÓ

Claveguera associada a la finca moderna.

MATERIALS REPRESENTATUS

REFERÈNCIA MATERIALS

Fulls d'inv entari núm.:

ELEMENTS I CRITERIS DE DATACIÓ

Estratigràfics i constructius

CRONOLOGIA

Fi segle XVI / XVII

OBSERVACIONS

ARXIU

Plantes: num.: <input type="text"/> 0	Seccions-alçats num.: <input type="text"/> 0	Fotografia diapo: <input type="text"/> 0 B/ N: <input type="text"/> 0 Color: <input type="text"/> 0
---	--	---

FITXA D'UNITATS ESTRATIGRÀFIQUES

PUNT D'INTERVENCIÓ ARQUEOLÒGICA

Codi: 052/10
 Intervenció: Sant Pau, 22

U.E.:

118

UBICACIÓ:

Sector: Zona:
 Cala: Àmbit:

COTES:

mínima: 6,36
 màxima: 6,11

Definició: Negatiu
Consistència:
Criteris de diferenciació:
Superfície:
Color:
Fiabilidad estratigràfica:

COMPONENTS

Geològics:
Orgànics:
Artificials:

SEQUÈNCIA RÍSCA

Igual a:
 En contacte amb:
 Se li adossa:
 S'adossa a:
 Cobert per: 119
 Cobreix:
 Tallat per: 116
 Talla: 102,105,114
 Reomplert per: 117
 Reomple:

DESCRIPCIÓ

Negatiu de planta rectangular.

ESTAT DE CONSERVACIÓ

Data Actuació: Fitxa revisada per:
 Responsable:
 Compr. de documentació
 Foto Fitxa Dibuix

PROCES D'EXCAVACIÓ

Documentació i excavació. data inici: data final:

INTERPRETACIÓ

Negatiu associat a la construcció de la claveguera UE 117.

MATERIALS REPRESENTATUS

REFERENCIA MATERIALS

Fulls d'inv entari núm.:

ELEMENTS I CRITERIS DE DATACIÓ

Estratigràfics

CRONOLOGIA

Fi segle XVI / XVII

OBSERVACIONS

ARXIU

Plantes: num.: 0
Seccions-alçats: num.: 0
Fotografia: diapo: 0
 B/ N: 0
 Color: 0

FITXA D'UNITATS ESTRATIGRÀFIQUES

PUNT D'INTERVENCIÓ ARQUEOLÒGICA		U.E.:
Codi: 052/10		119
Intervenció: Sant Pau, 22		<input type="checkbox"/> <input checked="" type="checkbox"/> <input type="checkbox"/> <input type="checkbox"/> <input checked="" type="checkbox"/> <input type="checkbox"/>

UBICACIÓ:		COTES:
Sector: <input type="text"/>	Zona: <input type="text"/>	mínima: 6,61
Cala: <input type="text"/>	Àmbit: <input type="text"/>	màxima: 6,41

Definició: Estrat <input type="text"/>	Consistència: Compacta <input type="text"/>	Criteris de diferenciació: <input type="text"/>
Superfície: <input type="text"/>	Color: Maró fosc <input type="text"/>	Fiabilidad estratigràfica: <input type="text"/>

COMPONENTS
Geològics: <input type="text"/>
Orgànics: <input type="text"/>
Artificials: Ceràmica <input type="text"/>

SEQUÈNCIA RÍSCA
Igual a: 108 <input type="text"/>
En contacte amb: <input type="text"/>
Se li adossa: <input type="text"/>
S'adossa a: <input type="text"/>
Cobert per: 101 <input type="text"/>
Cobreix: 117 <input type="text"/>
Tallat per: 104, 116 <input type="text"/>
Talla: <input type="text"/>
Reomplert per: <input type="text"/>
Reomple: <input type="text"/>

DESCRIPCIÓ
Estrat de matriu terrosa, de color maró fosc, amb traces de carbons i ceràmica.

ESTAT DE CONSERVACIÓ
<input type="text"/>

Data Actuació: <input type="text"/>	Fitxa revisada per: <input type="text"/>
Responsable: <input type="text"/>	Compr. de documentació <input checked="" type="checkbox"/> Foto <input checked="" type="checkbox"/> Fitxa <input checked="" type="checkbox"/> Dibuix

PROCES D'EXCAVACIÓ
Documentació i excavació. data inici: <input type="text"/> data final: <input type="text"/>

INTERPRETACIÓ
Estrat d'anivellació associat a la finca moderna.

MATERIALS REPRESENTATUS
<input type="text"/>

REFERENCIA MATERIALS
Fulls d'inv entari núm.: <input type="text"/>

ELEMENTS I CRITERIS DE DATACIÓ
Ceràmics i estratigràfics

CRONOLOGIA
Fi segle XVI / XVII

OBSERVACIONS
<input type="text"/>

ARXIU		
Plantes: num.: <input type="text"/> 0	Seccions-alçats num.: <input type="text"/> 0	Fotografia diapo: <input type="text"/> 0 B/ N: <input type="text"/> 0 Color: <input type="text"/> 0

FITXA D'UNITATS ESTRATIGRÀFIQUES

PUNT D'INTERVENCIÓ ARQUEOLÒGICA

Codi: 052/10
 Intervenció: Sant Pau, 22

U.E.:

120

UBICACIÓ:

Sector: Zona:
 Cala: Àmbit:

COTES:

mínima: 6,31
 màxima: 6,21

Definició: Estrat
Consistència: Solta
Superfície:
Color: Maró fosc
Criteris de diferenciació:
Fiabilidad estratigràfica:

COMPONENTS

Geològics:
 Terra
Orgànics:
 Fauna
Artificials:

SEQUÈNCIA RÍSCA

Igual a:
 En contacte amb:
 Se li adossa:
 S'adossa a:
 Cobert per:
 Cobreix:
 Tallat per: 116
 Talla:
 Reomplert per:
 Reomple: 117

DESCRIPCIÓ

Nivell de matriu terrosa, solta, de color maró fosc, amb restes molt fragmentades de fauna.

ESTAT DE CONSERVACIÓ

Data Actuació: Fitxa revisada per:

Responsable:

Compr. de documentació

Foto Fitxa Dibuix

PROCES D'EXCAVACIÓ

Documentació i excavació. data inici: data final:

INTERPRETACIÓ

Estrat d'amortització de la claveguera UE 117.

MATERIALS REPRESENTATUS

REFERENCIA MATERIALS

Fulls d'inv entari núm.:

ELEMENTS I CRITERIS DE DATACIÓ

Estratigràfics

CRONOLOGIA

Fi segle XVI / XVII

OBSERVACIONS

ARXIU

Plantes: num.: 0
Seccions-alçats: num.: 0
Fotografia: diapo: 0
 B/ N: 0
 Color: 0

FITXA D'UNITATS ESTRATIGRÀFIQUES

PUNT D'INTERVENCIÓ ARQUEOLÒGICA

Codi: 052/10
Intervenció: Sant pau, 22

U.E.:

121

UBICACIÓ:

Sector: Zona:
Cala: Àmbit:

COTES:

mínima: 6,70
màxima: 5,71

Definició: Basament	Consistència: <input type="text"/>	Criteris de diferenciació: <input type="text"/>
Superfície: <input type="text"/>	Color: <input type="text"/>	Fiabilidad estratigràfica: <input type="text"/>

COMPONENTS

Geològics:
Pedra

Orgànics:

Artificials:
Maó, morter de calç blanc

SEQUÈNCIA RÍSCA

Igual a:
En contacte amb:
Se li adossa:
S'adossa a:
Cobert per: 101
Cobreix:
Tallat per:
Talla:
Reomplert per:
Reomple: 107

DESCRIPCIÓ

Estructura de planta rectangular, de 1,20m de longitud, 0,74m d'amplada i 1,13m de fondària, bastida amb fragments de pedra, pedra reaprofitada, fragments de maó i morter de calç baix. Construïda emprant la tècnica de l'encofrat natural. Conservava una orientació NO-SE.

ESTAT DE CONSERVACIÓ

Bó

Data Actuació: Fitxa revisada per:

Responsable:

Compr. de documentació

Foto Fitxa Dibuix

PROCES D'EXCAVACIÓ

Documentació i demolició amb martell elèctric. data inici: data final:

INTERPRETACIÓ

Basament associat a alguna estructura no conservada de la finca moderna.

MATERIALS REPRESENTATUS

REFERENCIA MATERIALS

Fulls d'inv entari núm.:

ELEMENTS I CRITERIS DE DATACIÓ

Estratigràfics i constructius.

CRONOLOGIA

Segles XVIII /XIX

OBSERVACIONS

ARXIU

Plantes:
num.: 0

Seccions-alçats
num.: 0

Fotografia
diapo: 0
B/ N: 0
Color: 0

FITXA D'UNITATS ESTRATIGRÀFIQUES

PUNT D'INTERVENCIÓ ARQUEOLÒGICA

Codi: 052/10
 Intervenció: Sant Pau, 22

U.E.:

122

UBICACIÓ:

Sector: Zona:
 Cala: Àmbit:

COTES:

mínima: 6,62
 màxima: 5,71

Definició: Negatiu
Consistència:
Criteris de diferenciació:
Superfície:
Color:
Fiabilidad estratigràfica:

COMPONENTS

Geològics:
Orgànics:
Artificials:

SEQUÈNCIA RÍSCA

Igual a:
 En contacte amb:
 Se li adossa:
 S'adossa a:
 Cobert per: 101
 Cobreix:
 Tallat per:
 Talla: 108,125,128
 Reomplert per: 121
 Reomple:

DESCRIPCIÓ

Negatiu de planta rectangular de 1,20m de longitud i 0,74m d'amplada, conservava una orientació NO-SE

ESTAT DE CONSERVACIÓ

Data Actuació: Fitxa revisada per:

Responsable:

Compr. de documentació

Foto Fitxa Dibuix

PROCES D'EXCAVACIÓ

Documentació i excavació. data inici: data final:

INTERPRETACIÓ

Negatiu associat a la construcció del basament UE 121.

MATERIALS REPRESENTATUS

REFERENCIA MATERIALS

Fulls d'inventari núm.:

ELEMENTS I CRITERIS DE DATACIÓ

Estratigràfics.

CRONOLOGIA

Segles XVIII /XIX

OBSERVACIONS

ARXIU

Plantes: num.: 0
Seccions-alçats: num.: 0
Fotografia: diapo: 0
 B/ N: 0
 Color: 0

FITXA D'UNITATS ESTRATIGRÀFIQUES

PUNT D'INTERVENCIÓ ARQUEOLÒGICA

Codi: 052/10
Intervenció: Sant Pau, 22

U.E.:

123

UBICACIÓ:

Sector: Zona:
Cala: Àmbit:

COTES:

mínima: 6,62
màxima: 5,56

Definició: Negatiu
Consistència:
Criteris de diferenciació:
Superfície:
Color:
Fiabilidad estratigràfica:

COMPONENTS

Geològics:
Orgànics:
Artificials:

SEQUÈNCIA RÍSCA

Igual a:
En contacte amb:
Se li adossa:
S'adossa a:
Cobert per: 101
Cobreix:
Tallat per:
Talla: 108,125,128
Reomplert per: 109
Reomple:

DESCRIPCIÓ

Negatiu de planta rectangular de 1,00m de longitud i 0,60m d'amplada, amb una orientació NO-SE.

ESTAT DE CONSERVACIÓ

Data Actuació: Fitxa revisada per:

Responsable:

Compr. de documentació

Foto Fitxa Dibuix

PROCES D'EXCAVACIÓ

Documentació i excavació. data inici: data final:

INTERPRETACIÓ

Negatiu associat a la construcció del basament UE 109.

MATERIALS REPRESENTATUS

REFERENCIA MATERIALS

Fulls d'inventari núm.:

ELEMENTS I CRITERIS DE DATACIÓ

Estratigràfics.

CRONOLOGIA

Segles XVIII /XIX

OBSERVACIONS

ARXIU

Plantes: num.: 0
Seccions-alçats: num.: 0
Fotografia: diapo: 0
B/ N: 0
Color: 0

FITXA D'UNITATS ESTRATIGRÀFIQUES

PUNT D'INTERVENCIÓ ARQUEOLÒGICA

Codi: 052/10
Intervenció: Sant Pau, 22

U.E.:

124

UBICACIÓ:

Sector: _____ Zona: _____
Cala: _____ Àmbit: _____

COTES:

mínima: 7,07
màxima: 6,71

Definició: Negatiu
Consistència: _____
Criteris de diferenciació: _____
Superfície: _____
Color: _____
Fiabilidad estratigràfica: _____

COMPONENTS

Geològics:

Orgànics:

Artificials:

SEQUÈNCIA RÍSCA

Igual a: _____
En contacte amb: _____
Se li adossa: _____
S'adossa a: _____
Cobert per: 100
Cobreix: _____
Tallat per: _____
Talla: 101
Reomplert per: 110
Reomple: _____

DESCRIPCIÓ

Negatiu de planta rectangular, de 4,10m de longitud i 0,35m d'amplada, amb una orientació NO-SE.

ESTAT DE CONSERVACIÓ

Data Actuació: _____ Fitxa revisada per: _____

Responsable: _____

Compr. de documentació

Foto Fitxa Dibuix

PROCES D'EXCAVACIÓ

Documentació i excavació. data inici: _____ data final: _____

INTERPRETACIÓ

Negatiu associat a la construcció de l'envà UE 110.

MATERIALS REPRESENTATUS

REFERÈNCIA MATERIALS

Fulls d'inventari núm.: _____

ELEMENTS I CRITERIS DE DATACIÓ

Estratigràfics.

CRONOLOGIA

Segle XX

OBSERVACIONS

ARXIU

Plantes: num.: _____
Seccions-alçats: num.: _____
Fotografia: diapo: _____
B/ N: _____
Color: _____

FITXA D'UNITATS ESTRATIGRÀFIQUES

PUNT D'INTERVENCIÓ ARQUEOLÒGICA

Codi: 052/10
Intervenció: Sant Pau, 22

U.E.:

125

UBICACIÓ:

Sector: Zona:
Cala: Àmbit:

COTES:

mínima: 6,11
màxima: 6,01

Definició: <input type="text"/>	Consistència: <input type="text"/>	Criteris de diferenciació: <input type="text"/>
Superfície: <input type="text"/>	Color: <input type="text"/>	Fiabilidad estratigràfica: <input type="text"/>

COMPONENTS

Geològics:

Orgànics:

Artificials:

SEQUÈNCIA RÍSCA

Igual a:
En contacte amb:
Se li adossa:
S'adossa a:
Cobert per: 128
Cobreix:
Tallat per: 102,113,129,131,133,122,123
Talla:
Reomplert per:
Reomple:

DESCRIPCIÓ

Nivell de matriu argilosa, de color ataronjat, compacte.

ESTAT DE CONSERVACIÓ

Data Actuació: Fitxa revisada per:

Responsable:

Compr. de documentació

Foto Fitxa Dibuix

PROCES D'EXCAVACIÓ

Documentació i excavació. data inici: data final:

INTERPRETACIÓ

Estrat associat a la fase baix medieval.

MATERIALS REPRESENTATUS

REFERENCIA MATERIALS

Fulls d'inv entari núm.:

ELEMENTS I CRITERIS DE DATACIÓ

Ceràmics i estratigràgics

CRONOLOGIA

Segles XIV/ XV

OBSERVACIONS

ARXIU

Plantes:

num.:

Seccions-alçats

num.:

Fotografia

diapo:
B/ N:
Color:

FITXA D'UNITATS ESTRATIGRÀFIQUES

PUNT D'INTERVENCIÓ ARQUEOLÒGICA

Codi: 052/10
 Intervenció: Sant Pau, 22

U.E.:

126

UBICACIÓ:

Sector: Zona:
 Cala: Àmbit:

COTES:

mínima: 6,37
 màxima: 6,21

Definició: Estrat
Consistència: Solta
Superfície:
Color: Maró fosc
Criteris de diferenciació:
Fiabilidad estratigràfica:

COMPONENTS

Geològics:
 Pedra, terra
Orgànics:

Artificials:
 Maó, ceràmica, morter disgregat

SEQUÈNCIA RÍSCA

Igual a:
 En contacte amb:
 Se li adossa:
 S'adossa a:
 Cobert per: T08
 Cobreix:
 Tallat per: T02
 Talla:
 Reomplert per:
 Reomple: T27

DESCRIPCIÓ

Nivell de matriu terrosa, de color maró fosc, amb un alt percentatge de material ceràmic i runa.

ESTAT DE CONSERVACIÓ

Data Actuació: Fitxa revisada per:
 Responsable:

Compr. de documentació

Foto Fitxa Dibuix

PROCES D'EXCAVACIÓ

Documentació i excavació. data inici: data final:

INTERPRETACIÓ

Nivell d'amortització del negatiu UE 127.

MATERIALS REPRESENTATUS

REFERENCIA MATERIALS

Fulls d'inv entari núm.:

ELEMENTS I CRITERIS DE DATACIÓ

Ceràmics i estratigràfics.

CRONOLOGIA

Fi segle XVI / XVII

OBSERVACIONS

ARXIU

Plantes: num.: 0
Seccions-alçats: num.: 0
Fotografia: diapo: 0
 B/ N: 0
 Color: 0

FITXA D'UNITATS ESTRATIGRÀFIQUES

PUNT D'INTERVENCIÓ ARQUEOLÒGICA

Codi: 052/10
Intervenció: Sant Pau, 22

U.E.:

128

UBICACIÓ:

Sector: Zona:
Cala: Àmbit:

COTES:

mínima: 6,37
màxima: 6,11

Definició: Estrat	Consistència: Compacta	Criteris de diferenciació: <input type="text"/>
Superfície: <input type="text"/>	Color: Maró clar	Fiabilidad estratigràfica: <input type="text"/>

COMPONENTS

Geològics:
Terra, argila, pedra

Orgànics:

Artificials:
Ceràmica

SEQUÈNCIA RÍSCA

Igual a:
En contacte amb:
Se li adossa:
S'adossa a:
Cobert per: 108
Cobreix: 125, 129, 131, 133
Tallat per: 102, 104, 107, 122, 127, 137
Talla:
Reomplert per:
Reomple:

DESCRIPCIÓ

Nivell de matritú terrosa, de color maró clar, amb clapes d'argila vermella.

ESTAT DE CONSERVACIÓ

Data Actuació: Fitxa revisada per:

Responsable:

Compr. de documentació

Foto Fitxa Dibuix

PROCES D'EXCAVACIÓ

Documentació i excavació. data inici: data final:

INTERPRETACIÓ

Nivell associat a la fase baix medieval de la finca.

MATERIALS REPRESENTATUS

REFERENCIA MATERIALS

Fulls d'inv entari núm.:

ELEMENTS I CRITERIS DE DATACIÓ

Ceràmics i estratigràfics

CRONOLOGIA

Segles XIV / XV

OBSERVACIONS

ARXIU

Plantes: num.: <input type="text"/> 0	Seccions-alçats num.: <input type="text"/> 0	Fotografia diapo: <input type="text"/> 0 B/ N: <input type="text"/> 0 Color: <input type="text"/> 0
---	--	---

FITXA D'UNITATS ESTRATIGRÀFIQUES

PUNT D'INTERVENCIÓ ARQUEOLÒGICA

Codi: 052/10
Intervenció: Sant Pau, 22

U.E.:

129

UBICACIÓ:

Sector: Zona:
Cala: Àmbit:

COTES:

mínima: 6,14
màxima: 6,05

Definició: Negatiu
Consistència:
Criteris de diferenciació:
Superfície:
Color:
Fiabilidad estratigràfica:

COMPONENTS

Geològics:
Orgànics:
Artificials:

SEQUÈNCIA RÍSCA

Igual a:
En contacte amb:
Se li adossa:
S'adossa a:
Cobert per: 128
Cobreix:
Tallat per: 104
Talla: 125
Reomplert per: 130
Reomple:

DESCRIPCIÓ

Negatiu de planta rectangular i secció còncava (no es conservava en tota la seva extensió) de 0,90m de longitud, 0,54m d'amplada i 0,09m de fondària. Amb una orientació NE-SO.

ESTAT DE CONSERVACIÓ

Data Actuació: Fitxa revisada per:

Responsable:

Compr. de documentació

Foto Fitxa Dibuix

PROCES D'EXCAVACIÓ

Documentació i excavació. data inici: data final:

INTERPRETACIÓ

Negatiu de funció indeterminada relacionat amb les activitats agropecuàries dutes a terme en aquesta parcel·la en època baix medieval.

MATERIALS REPRESENTATUS

REFERÈNCIA MATERIALS

Fulls d'inv entari núm.:

ELEMENTS I CRITERIS DE DATACIÓ

Estratigràfics

CRONOLOGIA

Segles XIV / XV

OBSERVACIONS

ARXIU

Plantes: num.: 0
Seccions-alçats: num.: 0
Fotografia: diapo: 0
B/ N: 0
Color: 0

FITXA D'UNITATS ESTRATIGRÀFIQUES

PUNT D'INTERVENCIÓ ARQUEOLÒGICA

Codi: 052/10
Intervenció: Sant Pau, 22

U.E.:

130

UBICACIÓ:

Sector: Zona:
Cala: Àmbit:

COTES:

mínima: 6,14
màxima: 6,05

Definició: Estrat
Consistència: Solta
Criteris de diferenciació:
Superfície:
Color: Maró fosc
Fiabilidad estratigràfica:

COMPONENTS

Geològics:
Terra

Orgànics:

Artificials:
Ceràmica, fauna

SEQUÈNCIA RÍSCA

Igual a:
En contacte amb:
Se li adossa:
S'adossa a:
Cobert per: 128
Cobreix:
Tallat per: 104
Talla:
Reomplert per:
Reomple: 129

DESCRIPCIÓ

Estrat de matriu terrosa, molt solta, de color maró fosc.

ESTAT DE CONSERVACIÓ

Data Actuació: Fitxa revisada per:

Responsable:

Compr. de documentació

Foto Fitxa Dibuix

PROCES D'EXCAVACIÓ

Documentació i excavació. data inici: data final:

INTERPRETACIÓ

Estrat d'amortització del negatiu UE 129.

MATERIALS REPRESENTATUS

REFERENCIA MATERIALS

Fulls d'inv entari núm.:

ELEMENTS I CRITERIS DE DATACIÓ

Ceràmics i estratigràfics

CRONOLOGIA

Segles XIV / XV

OBSERVACIONS

ARXIU

Plantes: num.: 0
Seccions-alçats: num.: 0
Fotografia: diapo: 0
B/ N: 0
Color: 0

FITXA D'UNITATS ESTRATIGRÀFIQUES

PUNT D'INTERVENCIÓ ARQUEOLÒGICA

Codi: 025/10
 Intervenció: Sant Pau, 22

U.E.:

131

UBICACIÓ:

Sector: Zona:
 Cala: Àmbit:

COTES:

mínima: 6,08
 màxima: 5,90

Definició: Negatiu
Consistència:
Criteris de diferenciació:
Superfície:
Color:
Fiabilidad estratigràfica:

COMPONENTS

Geològics:

Orgànics:

Artificials:

SEQUÈNCIA RÍSCA

Igual a:
 En contacte amb:
 Se li adossa:
 S'adossa a:
 Cobert per: 128
 Cobreix:
 Tallat per:
 Talla: 125
 Reomplert per: 132
 Reomple:

DESCRIPCIÓ

Negatiu de planta rectangular i secció en U, de 0,56m de longitud, 0,30m d'amplada i 0,18m de fondària. Conservava una orientació N-S.

ESTAT DE CONSERVACIÓ

Data Actuació: Fitxa revisada per:

Responsable:

Compr. de documentació

Foto Fitxa Dibuix

PROCES D'EXCAVACIÓ

Documentació i excavació. data inici: data final:

INTERPRETACIÓ

Negatiu de funció indeterminada relacionat amb les activitats agropecuàries dutes a terme en aquesta parcel·la en època baix medieval.

MATERIALS REPRESENTATUS

REFERÈNCIA MATERIALS

Fulls d'inv entari núm.:

ELEMENTS I CRITERIS DE DATACIÓ

Estratigràfics

CRONOLOGIA

Segles XIV / XV

OBSERVACIONS

ARXIU

Plantes: num.: 0
Seccions-alçats: num.: 0
Fotografia: diapo: 0
 B/ N: 0
 Color: 0

FITXA D'UNITATS ESTRATIGRÀFIQUES

PUNT D'INTERVENCIÓ ARQUEOLÒGICA

Codi: 052/10
 Intervenció: Sant Pau, 22

U.E.:

132

UBICACIÓ:

Sector: Zona:
 Cala: Àmbit:

COTES:

mínima: 6,08
 màxima: 5,90

Definició: Estrat
Consistència: Solta
Superfície:
Color: Maró fosc
Criteris de diferenciació:
Fiabilidad estratigràfica:

COMPONENTS

Geològics:
 Terra
Orgànics:

Artificials:

SEQUÈNCIA RÍSCA

Igual a:
 En contacte amb:
 Se li adossa:
 S'adossa a:
 Cobert per: 128
 Cobreix:
 Tallat per:
 Talla:
 Reomplert per:
 Reomple: 131

DESCRIPCIÓ

Nivell de matriu terrosa, de color maró fosc, net i solt.

ESTAT DE CONSERVACIÓ

Data Actuació: Fitxa revisada per:

Responsable:

Compr. de documentació

Foto Fitxa Dibuix

PROCÉS D'EXCAVACIÓ

Documentació i excavació. data inici: data final:

INTERPRETACIÓ

Estrat d'amortització del negatiu UE 131.

MATERIALS REPRESENTATUS

REFERENCIA MATERIALS

Fulls d'inv entari núm.:

ELEMENTS I CRITERIS DE DATACIÓ

Ceràmics i estratigràfics

CRONOLOGIA

Segles XIV / XV

OBSERVACIONS

ARXIU

Plantes: num.: 0
Seccions-alçats: num.: 0
Fotografia: diapo: 0
 B/ N: 0
 Color: 0

FITXA D'UNITATS ESTRATIGRÀFIQUES

PUNT D'INTERVENCIÓ ARQUEOLÒGICA

Codi: 025/10
 Intervenció: Sant Pau, 22

U.E.:

133

UBICACIÓ:

Sector: Zona:
 Cala: Àmbit:

COTES:

mínima: 6,08
 màxima: 6,00

Definició: Negatiu
Consistència:
Criteris de diferenciació:
Superfície:
Color:
Fiabilidad estratigràfica:

COMPONENTS

Geològics:
Orgànics:
Artificials:

SEQUÈNCIA RÍSCA

Igual a:
 En contacte amb:
 Se li adossa:
 S'adossa a:
 Cobert per: 128
 Cobreix:
 Tallat per: 102
 Talla: 125
 Reomplert per: 134
 Reomple:

DESCRIPCIÓ

Negatiu de planta rectangular (no s'ha conservat en tota la seva extensió) de 1,60m de longitud, 0,58m d'amplada i 0,11m de fondària. Conservava una orientació NOSE

ESTAT DE CONSERVACIÓ

Data Actuació: Fitxa revisada per:

Responsable:

Compr. de documentació

Foto Fitxa Dibuix

PROCES D'EXCAVACIÓ

Documentació i excavació. data inici: data final:

INTERPRETACIÓ

Negatiu de funció indeterminada relacionat amb les activitats agropecuàries dutes a terme en aquesta parcel·la en època baix medieval.

MATERIALS REPRESENTATUS

REFERÈNCIA MATERIALS

Fulls d'inv entari núm.:

ELEMENTS I CRITERIS DE DATACIÓ

Estratigràfics

CRONOLOGIA

Segles XIV / XV

OBSERVACIONS

ARXIU

Plantes: num.: 0
Seccions-alçats: num.: 0
Fotografia: diapo: 0
 B/ N: 0
 Color: 0

FITXA D'UNITATS ESTRATIGRÀFIQUES

PUNT D'INTERVENCIÓ ARQUEOLÒGICA

Codi: 052/10
Intervenció: Sant Pau, 22

U.E.:

134

UBICACIÓ:

Sector: Zona:
Cala: Àmbit:

COTES:

mínima: 6,08
màxima: 6,00

Definició: Estrat
Consistència: Solta
Superfície:
Color: Maró fosc
Criteris de diferenciació:
Fiabilidad estratigràfica:

COMPONENTS

Geològics:
Terra
Orgànics:

Artificials:

SEQUÈNCIA RÍSCA

Igual a:
En contacte amb:
Se li adossa:
S'adossa a:
Cobert per: 128
Cobreix:
Tallat per: 102,104
Talla:
Reomplert per:
Reomple: 133

DESCRIPCIÓ

Nivell de matriu terrosa, solta, de color maró fosc, net.

ESTAT DE CONSERVACIÓ

Data Actuació: Fitxa revisada per:

Responsable:

Compr. de documentació

Foto Fitxa Dibuix

PROCES D'EXCAVACIÓ

Documentació i excavació. data inici: data final:

INTERPRETACIÓ

Estrat d'amortització del negatiu UE 133.

MATERIALS REPRESENTATUS

REFERENCIA MATERIALS

Fulls d'inv entari núm.:

ELEMENTS I CRITERIS DE DATACIÓ

Ceràmics i estratigràfics

CRONOLOGIA

Segles XIV / XV

OBSERVACIONS

ARXIU

Plantes:

num.: 0

Seccions-alçats

num.: 0

Fotografia

diapo: 0
B/ N: 0
Color: 0

FITXA D'UNITATS ESTRATIGRÀFIQUES

PUNT D'INTERVENCIÓ ARQUEOLÒGICA

Codi: 052/10
 Intervenció: Sant Pau, 22

U.E.:

135

UBICACIÓ:

Sector: Zona:
 Cala: Àmbit:

COTES:

mínima: 6,61
 màxima: 6,37

Definició: **Consistència:** **Criteris de diferenciació:**
 Mur
Superfície: **Color:** **Fiabilidad estratigràfica:**

COMPONENTS

Geològics:

 Pedra
Orgànics:

Artificials:
 Maó i morter de calç beix

SEQUÈNCIA RÍSCA

Igual a:
 En contacte amb:
 Se li adossa: 108,109,110,112,136
 S'adossa a:
 Cobert per:
 Cobreix:
 Tallat per:
 Talla:
 Reomplert per:
 Reomple:

DESCRIPCIÓ

Estructura documentada en alçat, bastida amb pedra regular de mida mitjana i maó, disposats en verugada, lligats amb morter de calç beix. Manté una orientació NE-SO

ESTAT DE CONSERVACIÓ

Data Actuació: Fitxa revisada per:
 Responsable: **Compr. de documentació**
 Foto Fitxa Dibuix

PROCES D'EXCAVACIÓ

Documentació: data inici: data final:

INTERPRETACIÓ

Primera fase constructiva del mur UE 112, amb funció de paret mitjera de la finca moderna.

MATERIALS REPRESENTATUS

REFERENCIA MATERIALS

Fulls d'inv entari núm.:

ELEMENTS I CRITERIS DE DATACIÓ

Constructius i estratigràfics.

CRONOLOGIA

Fi segle XVI /XVII

OBSERVACIONS

ARXIU

Plantes: num.: 0
Seccions-alçats num.: 0
Fotografia diapo: 0
 B/ N: 0
 Color: 0

FITXA D'UNITATS ESTRATIGRÀFIQUES

PUNT D'INTERVENCIÓ ARQUEOLÒGICA Codi: 052/10 Intervenció: Sant Pau, 22		U.E.: 136 <input type="checkbox"/> <input checked="" type="checkbox"/> <input type="checkbox"/> <input type="checkbox"/> <input type="checkbox"/>
UBICACIÓ: Sector: <input type="text"/> Zona: <input type="text"/> Cala: <input type="text"/> Àmbit: <input type="text"/>		COTES: mínima: 6,37 màxima: <input type="text"/>
Definició: Mur	Consistència: <input type="text"/>	Criteris de diferenciació: <input type="text"/>
Superfície: <input type="text"/>	Color: <input type="text"/>	Fiabilidad estratigràfica: <input type="text"/>
COMPONENTS	SEQUÈNCIA RÍSCA	
Geològics: Pedra	Igual a: <input type="text"/> En contacte amb: <input type="text"/> Se li adossa: <input type="text"/> S'adossa a: 135 Cobert per: <input type="text"/> Cobreix: <input type="text"/> Tallat per: <input type="text"/> Talla: <input type="text"/> Reomplert per: <input type="text"/> Reomple: 137	
Orgànics: <input type="text"/>		
Artificials: Morter de calç blanc		
DESCRIPCIÓ Estructura mural vista en alçat, bastida amb pedruscall i morter de calç blanc, emprant la tècnica de l'encofrat natural. Manté una orientació NE-SO.	ESTAT DE CONSERVACIÓ <input type="text"/>	
Data Actuació: <input type="text"/>	Fitxa revisada per: <input type="text"/>	
Responsable: <input type="text"/>	Compr. de documentació <input checked="" type="checkbox"/> Foto <input checked="" type="checkbox"/> Fitxa <input checked="" type="checkbox"/> Dibuix	

PROCÉS D'EXCAVACIÓ Documentació: <input type="text"/> data inici: <input type="text"/> data final: <input type="text"/>		
INTERPRETACIÓ Mur associat a una paret de soterrani de la finca veïna, que mantindria l'alineació del mur UE 112.		
MATERIALS REPRESENTATUS <input type="text"/>	REFERÈNCIA MATERIALS Fulls d'inv entari núm.: <input type="text"/>	
ELEMENTS I CRITERIS DE DATACIÓ Estratigràfics i constructius	CRONOLOGIA Segle XX	
OBSERVACIONS <input type="text"/>		
ARXIU		
Plantes: num.: <input type="text"/> 0	Seccions-alçats num.: <input type="text"/> 0	Fotografia diapo: <input type="text"/> 0 B/ N: <input type="text"/> 0 Color: <input type="text"/> 0

FITXA D'UNITATS ESTRATIGRÀFIQUES

PUNT D'INTERVENCIÓ ARQUEOLÒGICA

Codi: 052/10
Intervenció: Sant Pau, 22

U.E.:

137

UBICACIÓ:

Sector: _____ Zona: _____
Cala: _____ Àmbit: _____

COTES:

mínima: 6,37
màxima: _____

Definició: Negatiu
Consistència: _____
Criteris de diferenciació: _____
Superfície: _____
Color: _____
Fiabilidad estratigràfica: _____

COMPONENTS

Geològics: _____
Orgànics: _____
Artificials: _____

SEQUÈNCIA RÍSCA

Igual a: _____
En contacte amb: _____
Se li adossa: _____
S'adossa a: _____
Cobert per: _____
Cobreix: _____
Tallat per: _____
Talla: 102,105,114,125,128
Reomplert per: 136
Reomple: _____

DESCRIPCIÓ

Negatiu de planta allargada, que conserva una orientació NE-SO.

ESTAT DE CONSERVACIÓ

Data Actuació: _____ Fitxa revisada per: _____

Responsable: _____

Compr. de documentació

Foto Fitxa Dibuix

PROCES D'EXCAVACIÓ

Documentació i excavació. data inici: _____ data final: _____

INTERPRETACIÓ

Negatiu associat a la construcció del mur UE 136.

MATERIALS REPRESENTATUS

REFERÈNCIA MATERIALS

Fulls d'inventari núm.: _____

ELEMENTS I CRITERIS DE DATACIÓ

Estratigràfics

CRONOLOGIA

Segle XX

OBSERVACIONS

ARXIU

Plantes:
num.: _____ 0

Seccions-alçats
num.: _____ 0

Fotografia
diapo: _____ 0
B/ N: _____ 0
Color: _____ 0

FITXA D'UNITATS ESTRATIGRÀFIQUES

PUNT D'INTERVENCIÓ ARQUEOLÒGICA

Codi: 052/10
Intervenció: Sant Pau 22

U.E.:

200

UBICACIÓ:

Sector: _____ Zona: _____
Cala: _____ Àmbit: _____

COTES:

mínima: _____
màxima: _____

Definició: Rebliment de runa	Consistència: _____	Criteris de diferenciació: _____
Superfície: _____	Color: _____	Fiabilidad estratigràfica: _____

COMPONENTS

Geològics:

Orgànics:

Artificials:

SEQUÈNCIA RÍSCA

Igual a: _____
En contacte amb: _____
Se li adossa: _____
S'adossa a: _____
Cobert per: _____
Cobreix: 201
Tallat per: _____
Talla: _____
Reomplert per: _____
Reomple: _____

DESCRIPCIÓ

Nivell format per restes de material constructiu com toixos, pedres i morter.

ESTAT DE CONSERVACIÓ

Data Actuació: _____ Fitxa revisada per: _____

Responsable: _____

Compr. de documentació

Foto Fitxa Dibuix

PROCES D'EXCAVACIÓ

data inici: _____ data final: _____

INTERPRETACIÓ

MATERIALS REPRESENTATUS

REFERÈNCIA MATERIALS

Fulls d'inv entari núm.: _____

ELEMENTS I CRITERIS DE DATACIÓ

CRONOLOGIA

OBSERVACIONS

ARXIU

Plantes: num.: _____ 0	Seccions-alçats num.: _____ 0	Fotografia diapo: _____ 0 B/ N: _____ 0 Color: _____ 0
----------------------------------	---	--

FITXA D'UNITATS ESTRATIGRÀFIQUES

PUNT D'INTERVENCIÓ ARQUEOLÒGICA

Codi: 052/10
Intervenció: Sant Pau 22

U.E.:

201

UBICACIÓ:

Sector: _____ Zona: _____
Cala: _____ Àmbit: _____

COTES:

mínima: _____
màxima: _____

Definició: Paviment	Consistència: _____	Criteris de diferenciació: _____
Superfície: _____	Color: _____	Fiabilidad estratigràfica: _____

COMPONENTS

Geològics:

Orgànics:

Artificials:

SEQUÈNCIA RÍSCA

Igual a: _____
En contacte amb: _____
Se li adossa: _____
S'adossa a: 203
Cobert per: 200
Cobreix: 202
Tallat per: _____
Talla: _____
Reomplert per: _____
Reomple: _____

DESCRIPCIÓ

Paviment format per rajoles de 0,3 per 0,3 metres

ESTAT DE CONSERVACIÓ

Data Actuació: _____ Fitxa revisada per: _____

Responsable: _____

Compr. de documentació

Foto Fitxa Dibuix

PROCES D'EXCAVACIÓ

data inici: _____ data final: _____

INTERPRETACIÓ

Paviment

MATERIALS REPRESENTATUS

REFERENCIA MATERIALS

Fulls d'inventari núm.: _____

ELEMENTS I CRITERIS DE DATACIÓ

CRONOLOGIA

OBSERVACIONS

ARXIU

Plantes: num.: _____ 0	Seccions-alçats num.: _____ 0	Fotografia diapo: _____ 0 B/ N: _____ 0 Color: _____ 0
----------------------------------	---	--

FITXA D'UNITATS ESTRATIGRÀFIQUES

PUNT D'INTERVENCIÓ ARQUEOLÒGICA

Codi:
 Intervenció:

U.E.:

UBICACIÓ:

Sector:
 Cala:
 Zona:
 Àmbit:

COTES:

mínima:
 màxima:

Definició: <input type="text" value="Nivell de sorres"/>	Consistència: <input type="text"/>	Criteris de diferenciació: <input type="text"/>
Superfície: <input type="text"/>	Color: <input type="text"/>	Fiabilidad estratigràfica: <input type="text"/>

COMPONENTS

Geològics:

Orgànics:

Artificials:

SEQUÈNCIA RÍSCA

Igual a:
 En contacte amb:
 Se li adossa:
 S'adossa a:
 Cobert per:
 Cobreix:
 Tallat per:
 Talla:
 Reomplert per:
 Reomple:

DESCRIPCIÓ

ESTAT DE CONSERVACIÓ

Data Actuació: Fitxa revisada per:

Responsable:

Compr. de documentació

Foto Fitxa Dibuix

PROCES D'EXCAVACIÓ

data inici: data final:

INTERPRETACIÓ

MATERIALS REPRESENTATUS

REFERENCIA MATERIALS

Fulls d'inv entari núm.:

ELEMENTS I CRITERIS DE DATACIÓ

CRONOLOGIA

OBSERVACIONS

ARXIU

Plantes:
 num.:

Seccions-alçats
 num.:

Fotografia
 diapo:
 B/ N:
 Color:

FITXA D'UNITATS ESTRATIGRÀFIQUES

PUNT D'INTERVENCIÓ ARQUEOLÒGICA

Codi: 052/10
Intervenció: Sant Pau 22

U.E.:

203

UBICACIÓ:

Sector: _____ Zona: _____
Cala: _____ Àmbit: _____

COTES:

mínima: _____
màxima: _____

Definició: Graó	Consistència: _____	Criteris de diferenciació: _____
Superfície: _____	Color: _____	Fiabilidad estratigràfica: _____

COMPONENTS

Geològics:

Orgànics:

Artificials:

SEQUÈNCIA RÍSCA

Igual a: _____
En contacte amb: _____
Se li adossa: 201
S'adossa a: _____
Cobert per: 200
Cobreix: 202
Tallat per: _____
Talla: _____
Reomplert per: _____
Reomple: _____

DESCRIPCIÓ

El graó estava bastit per totxos de 0,15 per 0,30 per 0,05 metres units amb morter de calç blanca, i mesurava 0,45 metres d'amplada i 0,25 metres d'alçada.

ESTAT DE CONSERVACIÓ

Data Actuació: _____ Fitxa revisada per: _____

Responsable: _____

Compr. de documentació

Foto Fitxa Dibuix

PROCES D'EXCAVACIÓ

data inici: _____ data final: _____

INTERPRETACIÓ

Graó per salvar un desnivell.

MATERIALS REPRESENTATUS

REFERÈNCIA MATERIALS

Fulls d'inv entari núm.: _____

ELEMENTS I CRITERIS DE DATACIÓ

CRONOLOGIA

OBSERVACIONS

ARXIU

Plantes: num.: _____ 0	Seccions-alçats num.: _____ 0	Fotografia diapo: _____ 0 B/ N: _____ 0 Color: _____ 0
----------------------------------	---	--

FITXA D'UNITATS ESTRATIGRÀFIQUES

PUNT D'INTERVENCIÓ ARQUEOLÒGICA

Codi: 052/10
Intervenció: Sant Pau 22

U.E.:

204

UBICACIÓ:

Sector: _____ Zona: _____
Cala: _____ Àmbit: _____

COTES:

mínima: _____
màxima: _____

Definició: Mur	Consistència: _____	Criteris de diferenciació: _____
Superfície: _____	Color: _____	Fiabilidad estratigràfica: _____

COMPONENTS

Geològics:

Orgànics:

Artificials:

SEQUÈNCIA RÍSCA

Igual a: _____
En contacte amb: _____
Se li adossa: _____
S'adossa a: _____
Cobert per: 200
Cobreix: 201
Tallat per: _____
Talla: _____
Reomplert per: _____
Reomple: _____

DESCRIPCIÓ

Mur bastit amb totxo de 0,15 per 0,30 per 0,04 metres units amb morter de calç blanca, enlluit per les dues cares amb morter de calç. Conservava uns 0,44 metres de potència i mesurava 0,14 metres d'amplada.

ESTAT DE CONSERVACIÓ

Data Actuació: _____ Fitxa revisada per: _____

Responsable: _____

Compr. de documentació

Foto Fitxa Dibuix

PROCES D'EXCAVACIÓ

data inici: _____ data final: _____

INTERPRETACIÓ

MATERIALS REPRESENTATUS

REFERENCIA MATERIALS

Fulls d'inv entari núm.: _____

ELEMENTS I CRITERIS DE DATACIÓ

CRONOLOGIA

OBSERVACIONS

ARXIU

Plantes: num.: _____ 0	Seccions-alçats num.: _____ 0	Fotografia diapo: _____ 0 B/ N: _____ 0 Color: _____ 0
----------------------------------	---	--

FITXA D'UNITATS ESTRATIGRÀFIQUES

PUNT D'INTERVENCIÓ ARQUEOLÒGICA

Codi: 052/10
 Intervenció: Sant Pau 22

U.E.:

205

UBICACIÓ:

Sector: _____ Zona: _____
 Cala: _____ Àmbit: _____

COTES:

mínima: _____
 màxima: _____

Definició: Claveguera	Consistència: _____	Criteris de diferenciació: _____
Superfície: _____	Color: _____	Fiabilidad estratigràfica: _____

COMPONENTS

Geològics:

Orgànics:

Artificials:

SEQUÈNCIA RÍSCA

Igual a: _____
 En contacte amb: _____
 Se li adossa: _____
 S'adossa a: _____
 Cobert per: 200
 Cobreix: 206
 Tallat per: _____
 Talla: _____
 Reomplert per: _____
 Reomple: _____

DESCRIPCIÓ

Les parets d'aquesta canalització estaven bastides amb rajola de 0,13 per 0,13 per 0,01 metres i tobo de 015 per 0,30 per 0,05 metres, tot unit amb morter de calç rosada. La solera de la claveguera, de 0,3 metres d'amplada, era en realitat un paviment anterior situada un nivell inferior, format per rajoles

ESTAT DE CONSERVACIÓ

En desús

Data Actuació: _____ Fitxa revisada per: _____
 Responsable: _____
Compr. de documentació
 Foto Fitxa Dibuix

PROCES D'EXCAVACIÓ

data inici: _____ data final: _____

INTERPRETACIÓ

Claveguera de desguas d'aigües.

MATERIALS REPRESENTATUS

REFERENCIA MATERIALS

Fulls d'inv entari núm.: _____

ELEMENTS I CRITERIS DE DATACIÓ

CRONOLOGIA

OBSERVACIONS

ARXIU

Plantes: num.: _____ 0	Seccions-alçats num.: _____ 0	Fotografia diapo: _____ 0 B/ N: _____ 0 Color: _____ 0
----------------------------------	---	--

FITXA D'UNITATS ESTRATIGRÀFIQUES

PUNT D'INTERVENCIÓ ARQUEOLÒGICA

Codi:
Intervenció:

U.E.:

UBICACIÓ:

Sector:
Cala:
Zona:
Àmbit:

COTES:

mínima:
màxima:

Definició: <input type="text" value="Paviment"/>	Consistència: <input type="text"/>	Criteris de diferenciació: <input type="text"/>
Superfície: <input type="text"/>	Color: <input type="text"/>	Fiabilidad estratigràfica: <input type="text"/>

COMPONENTS

Geològics:

Orgànics:

Artificials:

SEQUÈNCIA RÍSCA

Igual a:
En contacte amb:
Se li adossa:
S'adossa a:
Cobert per:
Cobreix:
Tallat per:
Talla:
Reomplert per:
Reomple:

DESCRIPCIÓ

Paviment format per rajoles de 0,25 per 0,25 metres.

ESTAT DE CONSERVACIÓ

Data Actuació: Fitxa revisada per:

Responsable:

Compr. de documentació

Foto Fitxa Dibuix

PROCES D'EXCAVACIÓ

data inici: data final:

INTERPRETACIÓ

Paviment.

MATERIALS REPRESENTATUS

REFERENCIA MATERIALS

Fulls d'inventari núm.:

ELEMENTS I CRITERIS DE DATACIÓ

CRONOLOGIA

OBSERVACIONS

ARXIU

Plantes:
num.:

Seccions-alçats
num.:

Fotografia
diapo:
B/ N:
Color: